

vivitek[®]
Vivid Color, Vivid Life

D8 PointRacer Series
user's manual

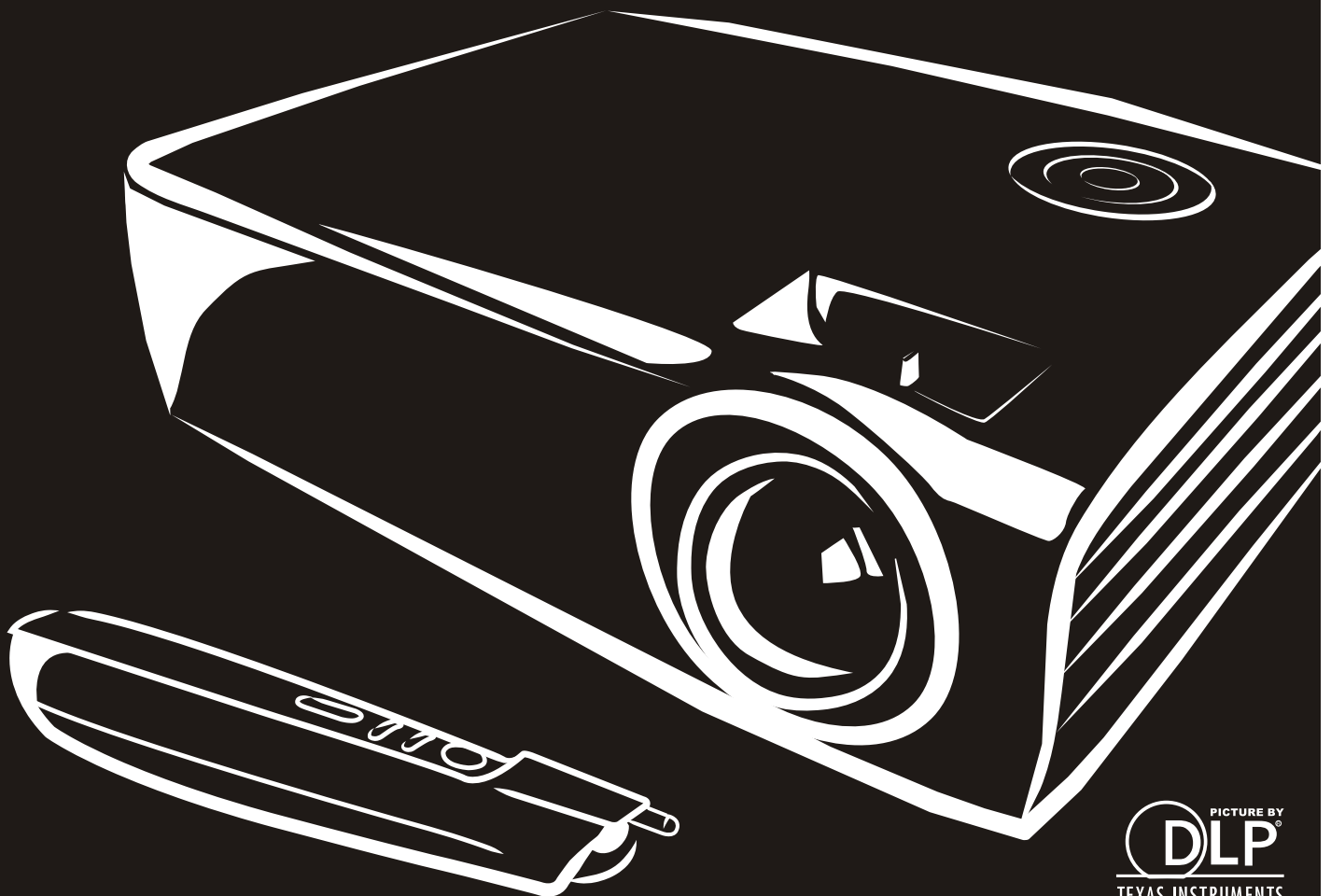

PICTURE BY
DLP[®]
TEXAS INSTRUMENTS

Copyright

Dieses Dokument ist einschließlich aller Fotos, Abbildungen und der gesamten Software nach internationalen Urheberrechtsgesetzen geschützt, alle Rechte bleiben vorbehalten. Weder dieses Benutzerhandbuch noch das im Benutzerhandbuch enthaltene Material darf ohne die schriftliche Genehmigung des Autors reproduziert werden.

© Copyright 2012

Haftungsausschlusserklärung

Die in diesem Dokument enthaltenen Informationen können ohne Ankündigung geändert werden. Der Hersteller übernimmt keine Zusicherungen und Gewährleistungen hinsichtlich des Inhalts, insbesondere keine gesetzliche Gewährleistung der Marktfähigkeit oder der Eignung für einen bestimmten Zweck. Der Hersteller behält sich das Recht vor, dieses Dokument ohne Ankündigung zu überarbeiten und es von Zeit zu Zeit zu ändern.

Hinweise zu Warenzeichen

Kensington ist ein in den USA eingetragenes Warenzeichen der ACCO Brand Corporation mit erteilten Registrierungen und laufenden Anmeldeverfahren in anderen Ländern weltweit.



HDMI, das HDMI-Logo und High-Definition Multimedia Interface sind Marken oder eingetragene Marken von HDMI Licensing LLC in den Vereinigten Staaten und anderen Ländern.

Alle anderen in diesem Benutzerhandbuch verwendeten Produktnamen gehören den jeweiligen Besitzern und sind als solche anerkannt.

Wichtige Sicherheitsinformationen

Wichtig:

Lesen Sie sich diesen Abschnitt unbedingt durch, bevor Sie den Projektor benutzen. Diese Sicherheits- und Bedienungsanweisungen sollen sicherstellen, dass der Projektor über einen langen Zeitraum sicher benutzt werden kann. Bewahren Sie dieses Benutzerhandbuch zum späteren Nachlesen auf.

Verwendete Symbole

Warnsymbole befinden sich sowohl auf dem Gerät als auch im Benutzerhandbuch. Sie sollen den Benutzer auf gefährliche Situationen aufmerksam machen.

Wichtige Informationen werden in diesem Benutzerhandbuch folgendermaßen gekennzeichnet.

Hinweis:

Hier erhalten Sie zusätzliche Informationen zu einem bestimmten Thema.

Wichtig:

Hier erhalten Sie zusätzliche Informationen, die unbedingt beachtet werden müssen.

Achtung:

Hier werden Sie vor Situationen gewarnt, bei denen das Gerät beschädigt werden kann.

Warnung:

Hier werden Sie vor Situationen gewarnt, bei denen Personen-, Sach- und Umweltschäden verursacht werden können.

Im gesamten Benutzerhandbuch werden die Bezeichnungen von Komponenten und Einträge des OSD-Menüs in Fettschrift geschrieben:

“Drücken Sie auf der Fernbedienung auf **Menü**, um das **Hauptmenü** aufzurufen.”

Allgemeine Sicherheitsinformationen

- Öffnen Sie nicht das Gehäuse. Außer der Projektionslampe befinden sich im Gerät keine Teile, die vom Benutzer selbst repariert werden können. Wenden Sie sich bei Reparaturen an entsprechende Reparaturfachleute.
- Befolgen Sie alle Warnungen im Benutzerhandbuch und auf dem Gehäuse.
- Die Projektionslampe ist extrem hell. Sehen Sie bei eingeschalteter Lampe nicht in das Objektiv.
- Stellen Sie das Gerät nur auf stabile und standfeste Unterlagen, Wagen oder Ständer.
- Stellen Sie das Gerät nicht in der Nähe von Wasser, in direktem Sonnenlicht oder in der Nähe eines Wärme erzeugenden Geräts auf.
- Legen oder stellen Sie keine schweren Gegenstände wie Bücher oder Taschen auf das Gerät.

Aufstellhinweise für den Projektor

- Stellen Sie den Projektor waagrecht auf.
Der Neigungswinkel des Projektors sollte 15 Grad nicht überschreiten, zudem sollte der Projektor ausschließlich auf einem Tisch aufgestellt oder an der Decke montiert werden; andernfalls können **unvorhergesehene Beschädigungen auftreten**.

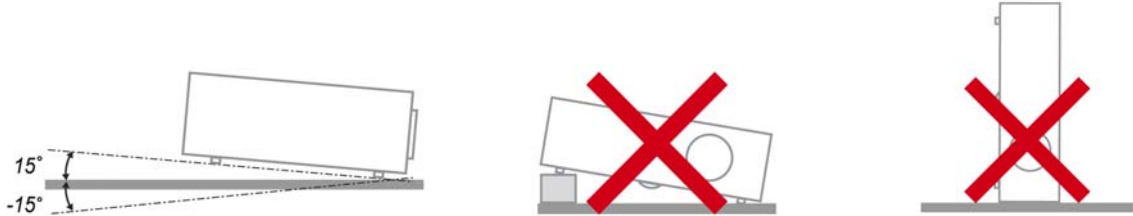

- Lassen Sie um die Belüftungsöffnungen herum einen Mindestabstand von 50 cm frei.

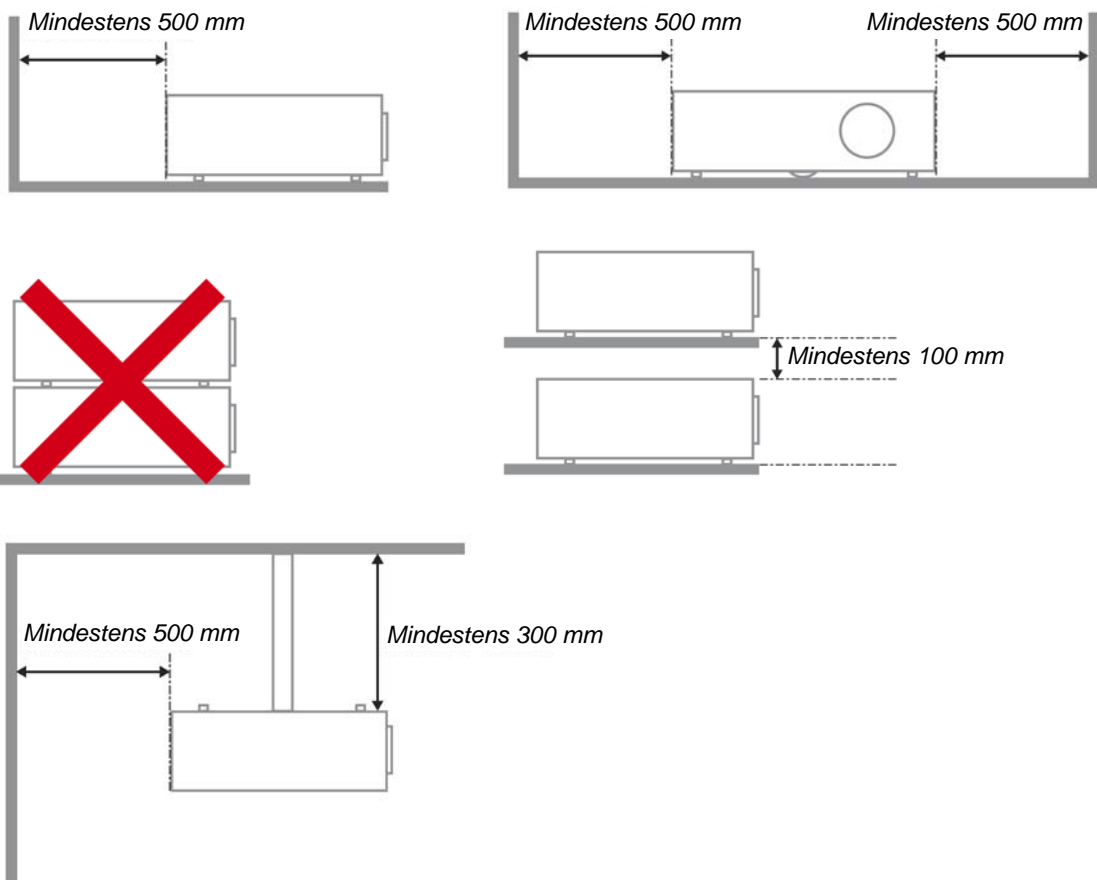

- Stellen Sie sicher, dass keine heiße Luft aus den Luftauslässen wieder in die Lufteinlässe eingesaugt wird.
- Wenn Sie den Projektor in einem Einbau betreiben, stellen Sie sicher, dass die Temperatur der Umgebungsluft innerhalb des Einbaus während des Projektorbetriebs die Betriebstemperatur nicht überschreitet; Zu- und Abluftöffnungen dürfen nicht blockiert werden.
- Alle Einbauten sollten eine zertifizierte thermische Bewertung bestehen, damit sichergestellt ist, dass der Projektor die Abluft nicht wieder ansaugt, da dies selbst dann zu einer Abschaltung des Gerätes führen kann, wenn die Temperatur im Einbau innerhalb des akzeptablen Betriebstemperaturbereichs liegt.

Installationsort prüfen

- Verwenden Sie zur Stromversorgung eine Steckdose mit 3 Kontakten (mit Erdungsleiter). Dies gewährleistet die Erdung und ausgeglichene Bezugsmasse für alle Geräte im Projektorsystem.
- Verwenden Sie das mit dem Projektor gelieferte Netzkabel. Falls das Kabel verlorengehen sollte, kann ein anderes geeignetes Netzkabel mit 3 Kontakten (mit Erdungsleiter) eingesetzt werden; verwenden Sie jedoch kein Netzkabel mit 2 Kontakten.
- Prüfen Sie, ob die Spannung stabil, die Steckdose richtig geerdet ist und kein Stromleck vorliegt.
- Messen Sie den Gesamtstromverbrauch; dieser sollte nicht höher sein als die Sicherheitskapazität, damit keine Sicherheitsprobleme oder Kurzschlüsse auftreten.
- Schalten Sie den Höhenmodus ein, wenn Sie sich in großen Höhen befinden.
- Der Projektor kann nur aufrecht oder umgedreht installiert werden.
- Stellen Sie bei der Installation der Halterung sicher, dass das Gewichtslimit nicht überschritten wird und die Halterung sicher hält.
- Installieren Sie das Gerät nicht in der Nähe einer Klimaanlage oder eines Subwoofers.
- Installieren Sie das Gerät nicht bei hohen Temperaturen, unzureichender Kühlung oder an sehr staubigen Orten.
- Halten Sie Ihr Produkt von Leuchtstofflampen fern, damit keine Fehlfunktionen durch IR-Störungen verursacht werden
- Verbinden Sie den VGA IN-Anschluss mit dem VGA IN-Port. Beachten Sie, dass er sicher angeschlossen sein muss; ziehen Sie zur Gewährleistung einer ordnungsgemäßen Verbindung des Signalkabels zur Erreichung eines optimalen Anzeigeeffekts die Schrauben an beiden Seiten sicher fest.
- Der AUDIO IN-Anschluss muss mit dem AUDIO IN-Port verbunden werden und lässt sich nicht am AUDIO OUT- oder anderen Ports wie Bajonett oder Cinch anschließen; andernfalls wird kein Ton ausgegeben, auch kann der Port beschädigt werden.
- Installieren Sie den Projektor zur Vermeidung von Beschädigungen auf einer Höhe von mehr als 200 cm.
- Schließen Sie Netz- und Signalkabel vor Einschalten des Projektors an. Während der Projektor startet und im Betrieb ist, dürfen Sie zur Vermeidung von Schäden am Projektor weder Netz- noch Signalkabel einstecken oder trennen.

Hinweise zur Kühlung

Luftauslass

- Stellen Sie zur Gewährleistung angemessener Kühlung sicher, dass am Luftauslass ein Freiraum von 50 cm besteht.
- Der Luftauslass sollte sich zur Vermeidung von Illusionen nicht vor der Linse eines anderen Projektors befinden.
- Halten Sie den Auslass mindestens 100 cm von den Einlässen anderer Projektoren fern.
- Der Projektor erzeugt während des Betriebs große Hitze. Der interne Lüfter leitet die Hitze des Projektors während des Abschaltvorgangs ab; dies kann eine Weile dauern. Nachdem der Projektor den Bereitschaftsmodus aufgerufen hat, drücken Sie zum Abschalten den Netzschalter und ziehen Sie das Netzkabel. Ziehen Sie das Netzkabel nicht während des Abschaltvorgangs; andernfalls kann dies den Projektor beschädigen. Gleichzeitig wirkt sich die verzögerte Wärmeableitung auf die Lebensdauer des Projektors aus. Der Abschaltvorgang kann je nach eingesetztem Modell variieren. Denken Sie in jedem Fall daran, das Netzkabel erst zu ziehen, nachdem der Projektor den Bereitschaftsmodus aufgerufen hat.

Lufteinlass

- Stellen Sie einen Freiraum von 30 cm rund um den Lufteinlass sicher.
- Halten Sie den Lufteinlass von anderen Wärmequellen fern.
- Vermeiden Sie allzu staubige Orte.

Projektor wählen

Edge-Blending-Anwendung

- Bei der Auswahl eines Projektors sind nicht nur Helligkeit, Helligkeitsausgleich und Linse wichtig, sondern auch Stabilität.
- Ein Projektor muss sich zur angemessenen Anpassung 30 bis 60 Minuten aufwärmen.
- Nach dem Objektivversatz sollten keine optischen Verzerrungen, wie trapez- oder tonnenförmige Verzeichnungen, auftreten.
- Das Schnelldemontageobjektiv muss sicher befestigt sein, der Elektromotor kann nicht versehentlich versetzt werden. Die Leinwand sollte bei längerer Benutzung oder während des Ein- und Ausschaltens des Projektors versetzt nicht werden.
- Sechs-Achsen-Farben des Projektors (R, G, B, Y, C, W). Der Projektor passt die erforderlichen Funktionen an: Farbton, Sättigung, Zunahme
- Vertikale oder 360-Grad-Projektion. Erfordert die Verifizierung der Konstruktionstechnik der Lampenalterung zur Vermeidung von Konflikten mit dem Kunden.

HDMI-Kabel

Edge-Blending-Signale müssen digitale Übertragung nutzen; die vier Paare der TMDS-Transferrimpedanz erfordern wie folgt einen Durchmesser von 100 Ω zum Erhalt der Signalqualität:

- 5 m : AWG 26
- 10 m : AWG 24
- 15 m : AWG 22
- 20 m : AWG 22
- 25 m : AWG 22

Stromsicherheit

- Verwenden Sie nur das mitgelieferte Stromkabel.
- Stellen Sie nichts auf das Stromkabel. Verlegen Sie das Stromkabel so, dass niemand darüber laufen muss.
- Nehmen Sie die Batterien aus der Fernbedienung heraus, wenn Sie sie über einen längeren Zeitraum nicht benutzen.

Auswechseln der Lampe

Wenn die Lampe nicht richtig ausgewechselt wird, besteht Verletzungsgefahr. Eine ausführliche Anleitung zum sicheren Auswechseln der Lampe finden Sie unter *Auswechseln der Projektionslampe* auf Seite 41. Bevor Sie die Lampe auswechseln:

- Trennen Sie das Stromkabel ab.
- Lassen Sie die Lampe eine Stunde lang abkühlen.

Reinigen des Projektors

- Trennen Sie vor dem Reinigen das Stromkabel ab. Siehe *Reinigen des Projektors* auf Seite 45.
- Lassen Sie die Lampe eine Stunde lang abkühlen.

Hinweis zu gesetzlichen Vorschriften

Bevor Sie den Projektor installieren und benutzen, sollten Sie unter *Gesetzliche Vorschriften* auf Seite 56 die Hinweise zu Vorschriften lesen.

Wichtige Hinweise zum Entsorgen:



Die in diesem Produkt enthaltenen Lamp(en) enthalten Quecksilber. Dieses Produkt kann andere elektronische Abfallprodukte enthalten, die bei unsachgemäßer Entsorgung gefährlich sein können. Entsorgen Sie die Lampe entsprechend den gültigen lokalen, regionalen oder nationalen Vorschriften. Weitere Informationen dazu erhalten Sie bei der Electronic Industries Alliance unter WWW.EIAE.ORG. Spezielle Informationen zum Entsorgen der Lampe finden Sie unter WWW.LAMPRECYCLE.ORG.

Symbolerläuterung



ENTSORGEN: Elektrische und elektronische Altgeräte dürfen nicht im normalen Hausmüll entsorgt werden. In den EU-Staaten ist für die Wiederaufbereitung ein getrenntes Sammeln von Müll erforderlich.

Die wichtigsten Leistungsmerkmale

- *Leicht, einfach einzupacken und zu transportieren.*
- *Kompatibel mit den wichtigsten Videonormen wie NTSC, PAL und SECAM.*
- *Große Helligkeit für Präsentationen bei Tageslicht und in beleuchteten Räumen.*
- *Unterstützt Auflösungen bis UXGA mit 16,7 Millionen Farben und liefert scharfe, klare Bilder.*
- *Flexible Aufstellmöglichkeiten für die Front- und Rückprojektion.*
- *Durch die Trapezkorrektur bleiben auch Schrägprojektionen rechtwinklig.*
- *Signalquelle wird automatisch erkannt.*

Über dieses Benutzerhandbuch

Dieses Benutzerhandbuch ist für den Endbenutzer vorgesehen. In ihm wird beschrieben, wie der DLP-Projektor aufgestellt und bedient wird. Sofern es möglich war, wurden relevante Informationen wie Abbildungen und dazugehörige Beschreibungen auf derselben Seite abgedruckt. Dieses druckfreundliche Format ist für Sie praktisch und hilft gleichzeitig, Papier zu sparen und damit die Umwelt zu schützen. Es wird empfohlen, nur die benötigten Abschnitte auszudrucken.

Inhaltsverzeichnis

ERSTE SCHRITTE 1

- PACKUNGSINHALT 1
- ANSICHT DER PROJEKTORTEILE 2
 - Ansicht von vorn rechts*..... 2
 - Ansicht von oben - OSD-Tasten und LED-Anzeigen*..... 3
 - Ansicht von hinten*..... 4
 - Ansicht von unten*..... 5
- TEILE DER FERNBEDIENUNG 6
- REICHWEITE DER FERNBEDIENUNG 8
- BEDIENTASTEN DES PROJEKTORS UND DER FERNBEDIENUNG 8

INSTALLIEREN UND BEDIENEN 9

- EINLEGEN DER BATTERIEN IN DIE FERNBEDIENUNG 9
- EIN- UND AUSSCHALTEN DES PROJEKTORS 10
- EINSTELLEN EINES ZUGANGSKENNWORTS (SICHERHEITSSCHLOSS)..... 12
- EINSTELLEN DER PROJEKTORHÖHE..... 14
- FOKUS UND TRAPEZKORREKTUR ANPASSEN 15
- EINSTELLEN DER LAUTSTÄRKE..... 16

EINSTELLUNGEN IM OSD-MENÜ..... 17

- ÜBERSICHT ÜBER DAS OSD-MENÜ..... 17
 - Navigieren durch das OSD-Menü*..... 17
- EINSTELLEN DER OSD-SPRACHE 18
- ÜBERSICHT ÜBER DAS OSD-MENÜ..... 19
- ÜBERSICHT ÜBER DIE OSD-UNTERMENÜS 20
- MENÜ BILD 21
 - Erweitert* 22
 - Farbmanager* 23
- MENÜ COMPUTER..... 24
- MENÜ VIDEO/AUDIO 25
 - Audio*..... 26
- MENÜ INSTALLATION I..... 27
 - Erweiterte Funktionen* 28
 - Präsentations-Timer* 29
 - PointRacer* 29
- MENÜ INSTALLATION II..... 30
 - Erweitert* 31
 - OSD-Menüeinstellung*..... 32
 - Peripherie-Test* 32
 - Lampenstd. zurücksetzen*..... 33
 - 3D* 34
 - Netzwerk*..... 35
 - Werkseinstellung*..... 40
 - Status*..... 40

WARTUNG UND SICHERHEIT..... 41

- AUSWECHSELN DER PROJEKTIONSLAMPE 41
 - Zurücksetzen der Lampe* 44
- REINIGEN DES PROJEKTORS 45
 - Reinigen des Objektivs*..... 45
 - Reinigen des Gehäuses*..... 45
- VERWENDUNG DES KENSINGTON®-SCHLOSSES& VERWENDUNG DER SICHERHEITSLAISTE..... 46
 - Das Kensington®-Schloss*..... 46
 - Sicherheitsleiste verwenden* 46

FEHLERSUCHE..... 47

- HÄUFIGE PROBLEME UND LÖSUNGSMÖGLICHKEITEN 47
- TIPPS ZUR FEHLERSUCHE..... 47

LED-FEHLERMELDUNGEN	48
PROBLEME MIT DEM BILD	48
PROBLEME MIT DER LAMPE	49
PROBLEME MIT DER FERNBEDIENUNG	49
PROBLEME MIT DEM TON	49
PRÜFEN UND WARTEN DES PROJEKTORS	49
HDMI F & A	50
TECHNISCHE DATEN	51
TECHNISCHE DATEN	51
VERHÄLTNIS PROJEKTIONSABSTAND ZU PROJEKTIONSGRÖßE	52
<i>Projektionsabstand und Projektionsgröße</i>	52
TIMINGMODUS-TABELLE	53
ABMESSUNGEN DES PROJEKTORS	55
GESETZLICHE VORSCHRIFTEN	56
FCC-ERKLÄRUNG	56
ACHTUNG:	56
WARNUNG ZU RF-STRAHLEN	56
SICHERHEITZERTIFIZIERUNGEN	56
ANHANG I	57
RS-232C-PROTOKOLL	57

ERSTE SCHRITTE

Packungsinhalt

Packen Sie den Projektor vorsichtig aus, und prüfen Sie, ob die folgenden Teile enthalten sind:

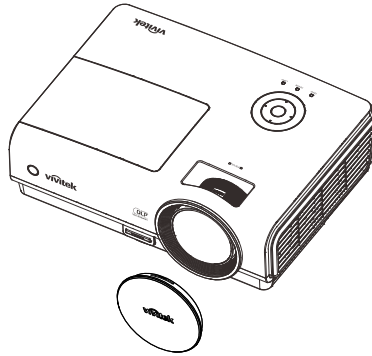

DLP-PROJEKTOR MIT OBJEKTIVKAPPE

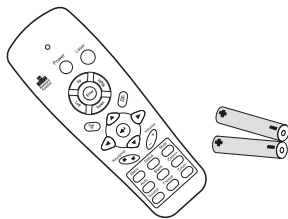

FERNBEDIENUNG
(MIT ZWEI AAA-BATTERIEN)

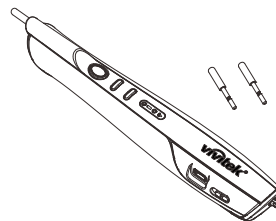

POINTRACER
(MIT ZWEI AUSTAUSCHBAREN SPITZEN)

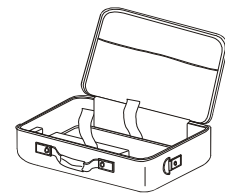

TRAGETASCHE

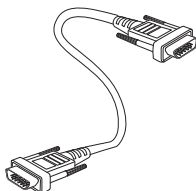

RGB-KABEL

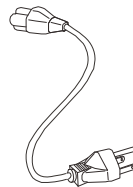

STROMKABEL

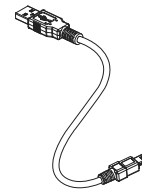

USB-KABEL



CD-ROM
(DIESES BENUTZERHANDBUCH)



SCHNELLSTARTANLEITUNG



GARANTIEKARTE

Wenden Sie sich umgehend an Ihren Händler, wenn Teile fehlen, beschädigt sind, oder wenn das Gerät nicht funktioniert. Es wird empfohlen, das Originalverpackungsmaterial aufzubewahren, falls das Gerät zur Reparatur eingesendet werden muss.

Achtung:
Benutzen Sie den Projektor nicht in staubigen Umgebungen.

Ansicht der Projektorteile

Ansicht von vorn rechts

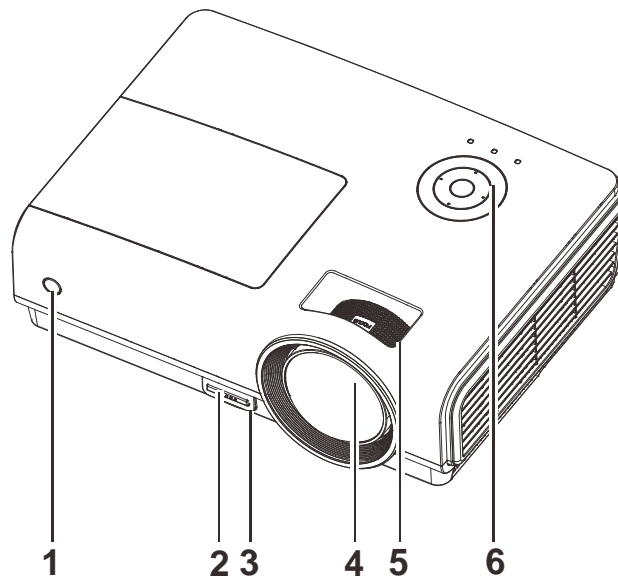

TEIL	BEZEICHNUNG	BESCHREIBUNG	SIEHE SEITE:
1.	IR-Empfänger	Empfang des Infrarotsignals von der Fernbedienung	6
2.	Höheneinstelltaste	Drücken, um den Höheneinstellfuß zu lösen	14
3.	Höheneinstellfuß	Zum Einstellen der Projektorhöhe	
4.	Objektiv	Projektorobjektiv	
5.	Fokusregler	Zum Fokussieren des Projektionsbilds	15
6.	Funktionstasten	Siehe Ansicht von oben - OSD-Tasten und LED-Anzeigen	3

Wichtig:

Die Lüftungsöffnungen des Projektors stellen eine ausreichende Luftzirkulation zum Kühlen der Projektorlampe sicher. Diese Lüftungsöffnungen dürfen nicht verdeckt werden.

Ansicht von oben - OSD-Tasten und LED-Anzeigen

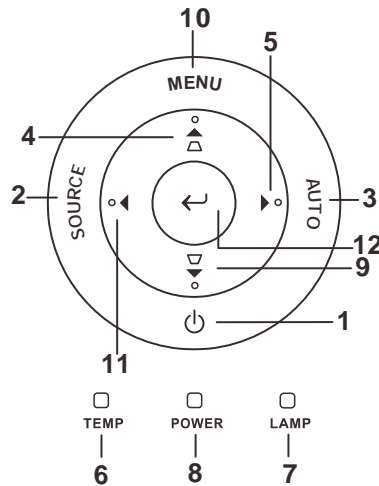

TEIL	BEZEICHNUNG	BESCHREIBUNG	SIEHE SEITE:
1.	⏻ (Ein/Aus)	Zum Ein-/Ausschalten des Projektors	10
2.	QUELLE	Gerät sucht die Signalquelle	
3.	Automatische Einstellung	Zum Optimieren der Bildgröße, Position und Auflösung	
4.	▲ (Pfeil nach oben) / Trapezkorrektur	Zum Navigieren und Ändern von Einstellungen im OSD-Menü Schnellmenü – Für Trapezkorrektur	17
5.	► (Pfeil nach rechts)	Zum Navigieren und Ändern von Einstellungen im OSD-Menü	
6.	TEMP-LED	Ein	System überhitzt
		Aus	Normaler Status
7.	LAMPEN-LED	Ein	Lampenfehler
		Aus	Normaler Status
8.	Betriebsanzeige-LED	Leuchtet grün	Gerät eingeschaltet
		Aus	Gerät ausgeschaltet (AC Aus)
		Blinkt	System initialisiert / Kühlt / Fehlercode
9.	▼ (Pfeil nach unten) / Trapezkorrektur	Zum Navigieren und Ändern von Einstellungen im OSD-Menü Schnellmenü – Für Trapezkorrektur	17
10.	Menü	Zum Aufrufen und Beenden des OSD-Menüs	
11.	◀ (Pfeil nach links)	Zum Navigieren und Ändern von Einstellungen im OSD-Menü	
12.	↵ Enter	Zum Ändern von Einstellungen im OSD	17

Ansicht von hinten

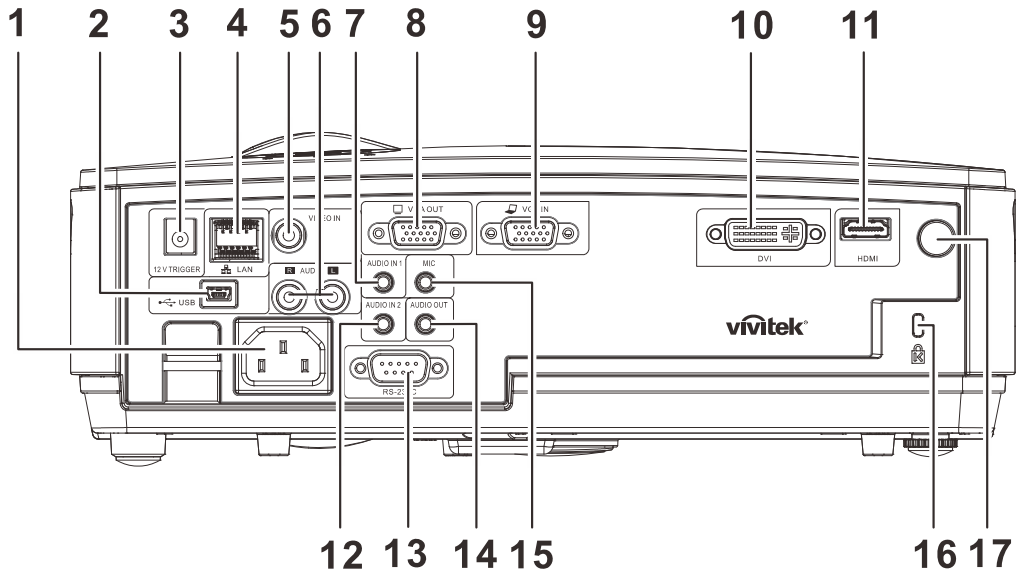

TEIL	BEZEICHNUNG	BESCHREIBUNG	SIEHE SEITE:
1.	Wechselstromeingang	Zum Anschluss des STROM-Kabel	10
2.	🔌(USB)	Hier schließen Sie das USB-Kabel eines Computers an	
3.	12 V-Auslöser	Zur 12 VDC-Ausgabe	
4.	LAN	Hier schließen Sie ein LAN-Kabel zur Ethernet-Verbindung an	
5.	Videoeingang	Hier schließen Sie das Composite-Kabel eines Videogerätes an	
6.	Audioeingang (L und R)	Hier schließen Sie das Audiokabel von einem Audiogerät an	
7.	Audioeingang – 1	Hier schließen Sie das Audiokabel eines Audiogerätes an	
8.	VGA-Ausgang	Zum Anschluss des RGB-Kabels an ein Display	
9.	VGA-Eingang	Hier schließen Sie das RGB-Kabel eines Computers oder eines anderen Gerätes an	
10.	DVI	Hier schließen Sie das DVI-Kabel eines DVI- Gerätes an	
11.	HDMI	Hier schließen Sie das HDMI-Kabel eines HDMI-Gerätes an	
12.	Audioeingang – 2	Hier schließen Sie das Audiokabel eines Audiogerätes an	
13.	RS-232C	Zum Anschluss eines (seriellen) RS-232-Kabels für die Fernbedienung	
14.	AUDIO OUT	Hier schließen Sie ein Audiokabel zum Audiodurchschleifen an	
15.	MIC	Hier schließen Sie ein Mikrofoneingangsgerät an	
16.	Kensington-Schloss	Zum Befestigen an einem unbeweglichen Gegenstand mithilfe eines Kensington® -Schlosssystems	46
17.	IR-Empfänger	Zum Empfang des IR-Signals der Fernbedienung	

Warnung:
Trennen Sie aus Sicherheitsgründen vor dem Herstellen weiterer Verbindungen das Netzkabel des Projektors und alle angeschlossenen Geräte.

Ansicht von unten

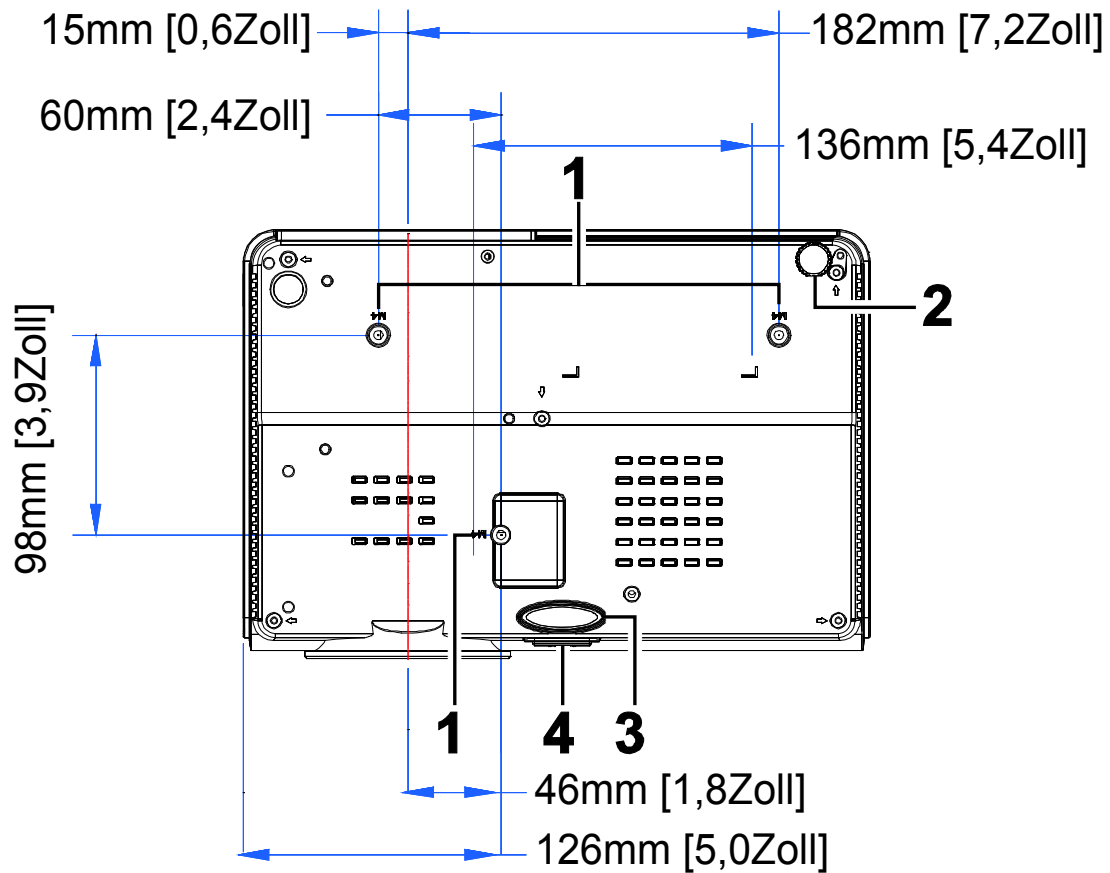

TEIL	BEZEICHNUNG	BESCHREIBUNG	SIEHE SEITE:
1.	Löcher für Deckenmontage	Informationen zur Deckenmontage des Projektors erhalten Sie von Ihrem Händler	
2.	Neigungseinstellfuß	Drehen, um den Neigungswinkel zu ändern.	14
3.	Höheneinstellfuß	Höheneinstellfuß wird beim Drücken der Höheneinstelltaste herausgelöst.	14
4.	Höheneinstelltaste	Drücken, um den Höheneinstellfuß zu lösen.	

Hinweis:

Verwenden Sie für die Deckenmontage nur UL-gelistete Halterungen.

Verwenden Sie für die Deckenmontage geprüftes Montagezubehör und M4-Schrauben mit einer maximalen Schraubtiefe von 12 mm (0,47 Zoll).

Der Aufbau der Deckenmontagevorrichtung muss eine geeignete Form und Stabilität aufweisen.

Die Decke muss das Gewicht des installierten Geräts halten können. Aus Sicherheitsgründen sollte sie das dreifache des Gewichts des Geräts (mindestens 5,15 kg) über einen Zeitraum von 60 Sekunden halten können.

Teile der Fernbedienung

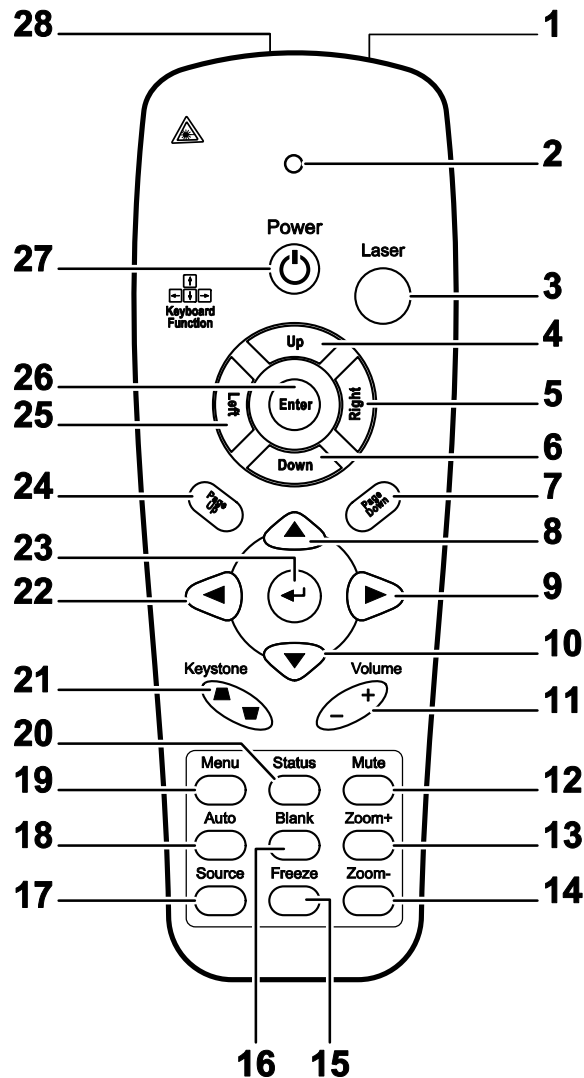

Wichtig:

1. Benutzen Sie den Projektor nicht unter hell leuchtendem Neonlicht. Bestimmte Hochfrequenzen des Neonlichts können den Betrieb mit der Fernbedienung stören.
2. Stellen Sie sicher, dass sich zwischen der Fernbedienung und dem Projektor keine Gegenstände befinden. Anderenfalls kann das Signal auf bestimmten Oberflächen wie etwa von Projektor-Bildschirmen abgelenkt werden.
3. Die Tasten des Projektors haben dieselben Funktionen wie die entsprechenden Tasten auf der Fernbedienung. In diesem Benutzerhandbuch werden die Funktionen anhand der Fernbedienung beschrieben.

TEIL	BEZEICHNUNG	BESCHREIBUNG	SIEHE SEITE:
1.	IR-Transmitter	Sendet Signale zum Projektor	
2.	Status-LED	Leuchtet, wenn die Fernbedienung benutzt wird	
3.	Laser	Drücken, um den Laserpointer zu aktivieren	
4.	Auf	Pfeil-nach-oben-Taste, wenn ein PC über den USB-Anschluss an den Projektor angeschlossen ist	
5.	Rechts	Pfeil-nach-rechts-Taste, wenn ein PC über den USB-Anschluss an den Projektor angeschlossen ist	
6.	Ab	Pfeil-nach-unten-Taste, wenn ein PC über den USB-Anschluss an den Projektor angeschlossen ist	
7.	Seite herunter scrollen	Seite-nach-unten, wenn der Projektor über den USB-Anschluss an einen PC angeschlossen ist	
8.	Pfeil nach oben	Zum Navigieren und Ändern von Einstellungen im OSD-Menü	17
9.	Pfeil nach rechts		
10.	Pfeil nach unten		
11.	Lautst erhöhen/ verringern	Einstellen der Lautstärke	16
12.	Stumm	Zum Ausschalten der Tonausgabe von den Lautsprechern	
13.	Zoom+	Zum Vergrößern	
14.	Zoom-	Zum Verkleinern	
15.	Standbild	Zum Aktivieren/Deaktivieren der Standbildfunktion beim angezeigten Bild	
16.	Blank	Zum Aktivieren/Deaktivieren des leeren Bildschirms	
17.	Quelle	Gerät sucht die Signalquelle	
18.	Automatische Einstellung	Zum automatischen Einstellen der Phase, des Zuordnens, der Größe und der Position	
19.	Menü	Zum Aufrufen des OSD-Menüs	17
20.	Status	Zum Öffnen der OSD-Status-Menüs (das Menü wird nur dann geöffnet, wenn ein Eingabegerät erkannt wurde)	40
21.	Trapezkorrektur oben / unten	Zum Korrigieren der Trapezverzerrung (Bild oben/unten schmaler)	15
22.	Pfeil nach links	Zum Navigieren und Ändern von Einstellungen im OSD-Menü	17
23.	Enter	Zum Übernehmen von Einstellungen im OSD-Menü	
24.	Seite hoch scrollen	Seite-nach-oben, wenn der Projektor über den USB-Anschluss an einen PC angeschlossen ist	
25.	Links	Pfeil-nach-links-Taste, wenn ein PC über den USB-Anschluss an den Projektor angeschlossen ist	
26.	Enter	Eingabetaste, wenn ein PC über den USB-Anschluss an den Projektor angeschlossen ist	
27.	Ein/Aus	Zum Ein-/Ausschalten des Projektors	10
28.	Laser	Wird zum Zeigen auf dem Bildschirm benutzt. NIEMALS AUF DIE AUGEN RICHTEN.	

Reichweite der Fernbedienung

Zum Bedienen des Projektors nutzt die Fernbedienung die Infrarotübertragung. Die Fernbedienung muss dabei nicht unbedingt direkt auf den Projektor gerichtet werden. Die Fernbedienung hat in einem Winkel von 15° waagrecht und senkrecht zur Projektorvorderseite eine Reichweite von 7 m (23 ft). Falls der Projektor nicht auf die Fernbedienung reagiert, halten Sie sie näher an den Projektor.

Bedientasten des Projektors und der Fernbedienung

Der Projektor kann sowohl mit den Tasten der Fernbedienung als auch denen des Projektors bedient werden. Die Fernbedienung ermöglicht sämtliche Steuerungen und Bedienungen des Projektors. Die Funktionen der Tasten auf dem Projektor sind jedoch eingeschränkt.

INSTALLIEREN UND BEDIENEN

Einlegen der Batterien in die Fernbedienung

1. Öffnen Sie das Batteriefach, indem Sie den Deckel in Pfeilrichtung aufschieben.

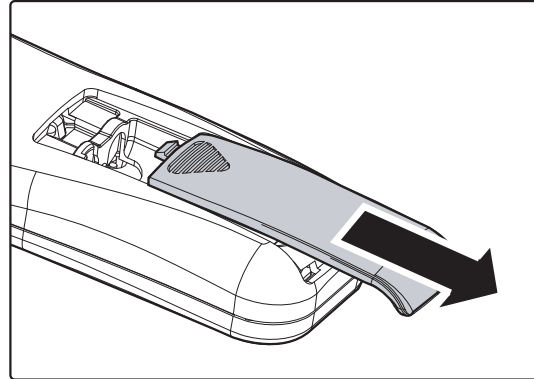

2. Legen Sie die Batterie mit dem positiven Pol nach oben ein.

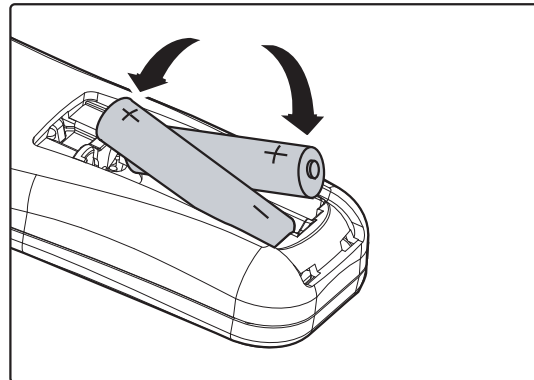

3. Schließen Sie den Deckel wieder.

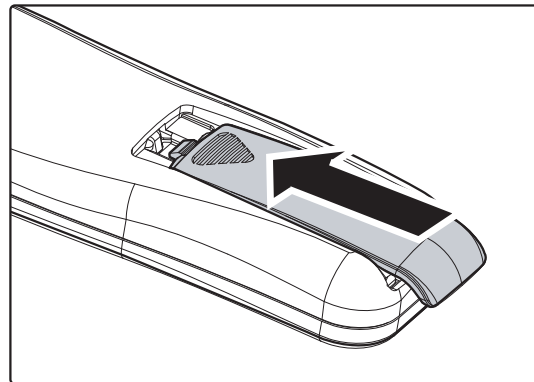

Achtung:

1. Verwenden Sie nur AAA Batterien (alkalische Batterien werden empfohlen).
2. Entsorgen Sie verbrauchte Batterien nach den örtlichen Umweltschutzbestimmungen.
3. Nehmen Sie die Batterien heraus, wenn Sie den Projektor über einen längeren Zeitraum nicht benutzen.

Ein- und Ausschalten des Projektors

1. Schließen Sie das Netzkabel an den Projektor an. Schließen Sie das andere Ende des Netzkabels an eine Netzsteckdose an.
Die **BETRIEBS**-LEDs am Projektor leuchten.
2. Schalten Sie die angeschlossenen Geräte an.
3. Achten Sie darauf, dass die LAMPEN-LED nicht orange blinkt. Drücken Sie dann zum Einschalten des Projektors die **Ein-/Austaste**.

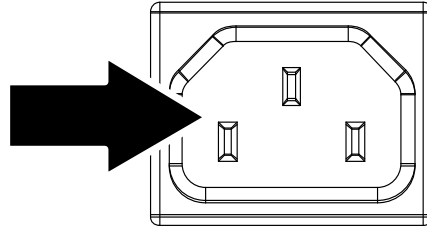

Das Startfenster des Projektors wird angezeigt, und die angeschlossenen Geräte werden ermittelt.

Wenn die Sicherheitsschlossfunktion aktiviert ist, lesen Sie nach unter *Einstellen eines Zugangskennworts (Sicherheitsschloss)* auf Seite 12.



4. Falls mehr als ein Eingangsgerät angeschlossen ist können die Taste **QUELLE** und **▲ ▼** zum Umschalten zwischen diesen Geräten gedrückt werden.
(Component-Signale werden über den RGB-auf-COMPONENT-ADAPTER ANGENOMMEN.)

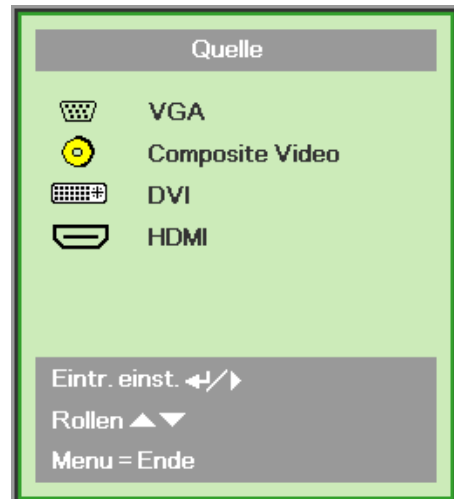

- VGA: Analog RGB
Komponente: DVD-Eingang YCbCr / YPbPr, oder HDTV-Eingang YPbPr über HD15-Anschluss
- Composite Video: Traditionelles Composite Video
- DVI: DVI
- HDMI: HDMI

5. Wenn die Meldung “Ausschalten? / Wieder **Netzschalter** drücken” erscheint, drücken Sie noch einmal auf die **EIN/AUS**-Taste. Der Projektor wird ausgeschaltet.



Achtung:

1. Nehmen Sie unbedingt den Objektivschutz ab, bevor Sie den Projektor einschalten.
2. Ziehen Sie das Netzkabel erst, wenn die **BETRIEBS-LED** nicht mehr blinkt und dadurch anzeigt, dass der Projektor abgekühlt ist.

Einstellen eines Zugangskennworts (Sicherheitsschloss)

Zum Einstellen eines Kennworts und zum Verhindern einer unberechtigten Benutzung des Projektors werden die vier Cursortasten (Pfeiltasten) verwendet. Nach dem Aktivieren eines Kennworts muss dieses bei jedem Einschalten des Projektors eingegeben werden. (Eine Hilfe zur Benutzung der OSD-Menüs finden Sie unter *Navigieren durch das OSD-Menü* auf Seite 17 und *Einstellen der OSD-Sprache* auf Seite 18.)

Wichtig:

Bewahren Sie das Kennwort an einem sicheren Ort auf. Ohne dieses Kennwort können Sie diesen Projektor nicht benutzen. Falls Sie das Kennwort verloren oder vergessen haben, erhalten Sie bei Ihrem Händler Informationen zum Löschen des Kennworts.

1. Drücken Sie auf die **MENÜ**-Taste um das OSD-Menü aufzurufen.
2. Wählen Sie mit den Pfeiltasten ◀▶ das Menü **Installation I** aus, und drücken Sie die Durchlauftaste ▲▼ zur Auswahl von **Erweitert**.

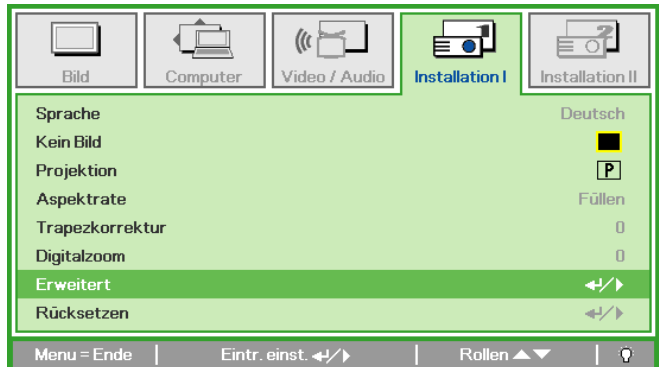
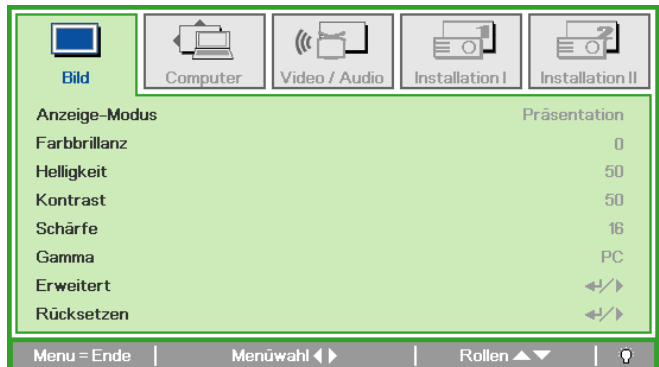

3. Wählen Sie mit den Pfeiltasten ▲▼ die Option **Sicherheitsschloss**.

4. Drücken Sie auf die Pfeiltaste ◀▶, um die Sicherheitssperre zu aktivieren oder deaktivieren.

Es wird automatisch ein Dialogfeld für die Eingabe des Kennworts angezeigt.

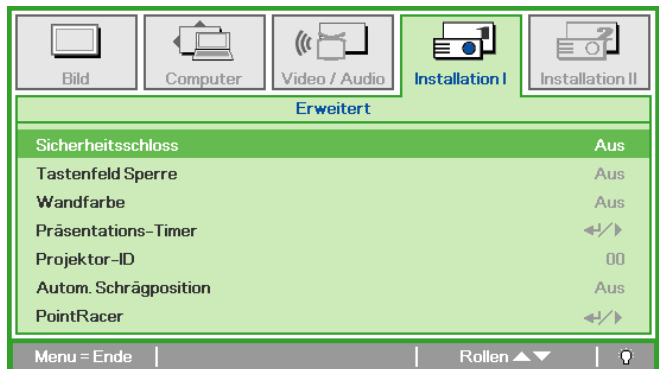

5. Sie können die Pfeiltasten ▲▼◀▶ des Bedienfelds oder der Fernbedienung verwenden, um das Kennwort einzugeben. Geben Sie eine beliebige Kombination aus fünf Pfeilen ein, wobei ein Pfeil mehrmals verwendet werden kann.

Drücken Sie in beliebiger Reihenfolge auf die Pfeiltasten, um das Kennwort festzulegen. Drücken Sie auf die **MENÜ**-Taste, um das Dialogfeld zu beenden.

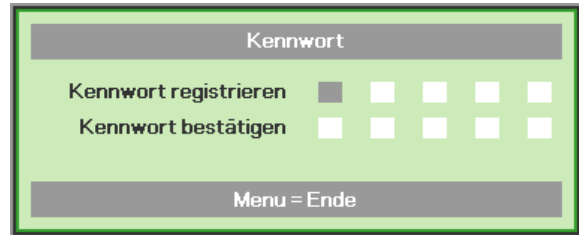

6. Wenn das **Sicherheitsschloss** aktiviert ist, erscheint beim Einschalten des Geräts die Eingabeaufforderung für das Kennwort. Geben Sie das Kennwort so ein, wie Sie es bei Schritt 5 festgelegt haben. Wenn Sie das Kennwort vergessen haben, wenden Sie sich an das Service-Center. Das Kundencenter überprüft den Eigentümer und hilft beim Zurücksetzen des Kennwortes.



Einstellen der Projektorhöhe

Beachten Sie beim Aufstellen des Projektors die folgenden Hinweise:

- *Der Tisch oder das Gestell, auf den/das der Projektor aufgestellt werden soll, muss eben und stabil sein.*
- *Stellen Sie den Projektor im rechten Winkel zum Projektionsschirm auf.*
- *Verlegen Sie die Kabel so, dass sie sicher sind. Anderenfalls kann jemand darüber stolpern.*

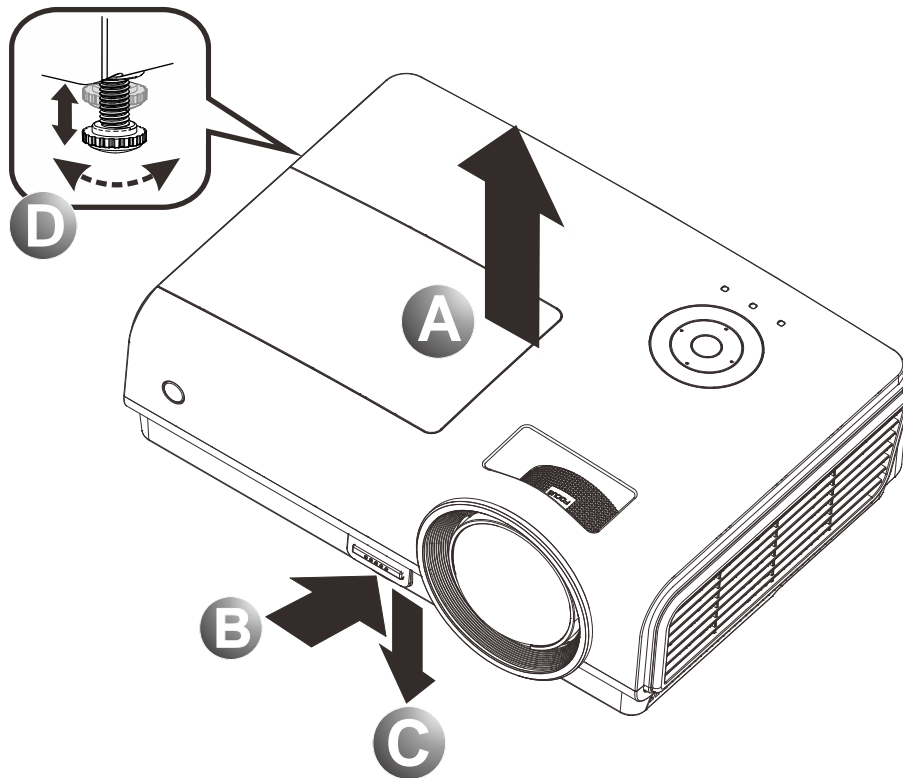

1. Um den Projektor zu erhöhen, heben Sie den Projektor [A] hoch, und drücken Sie auf die Höheneinstelltaste [B].
Der Höheneinstellfuß wird herausgelöst [C].
2. Um die Höhe des Projektors zu verringern, drücken Sie auf die Höheneinstelltaste, und drücken Sie den Projektor nach unten.
3. Um den Bildwinkel einzustellen, drehen Sie den Neigungsregler [D] nach rechts oder nach links, bis der gewünschte Winkel erreicht ist.

Fokus und Trapezkorrektur anpassen

1. Mit dem **Fokusregler** (nur am Projektor) kann die Schärfe des projizierten Bilds geändert werden.

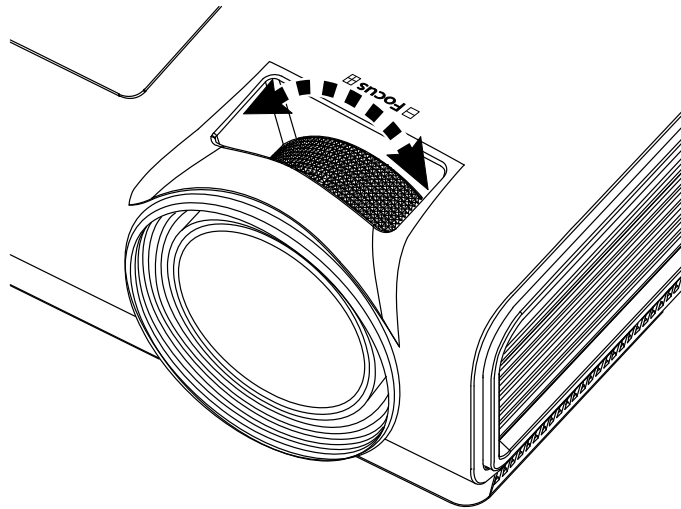

2. Mit der **Trapezkorrektur** (des Projektors und der Fernbedienung) können Sie die Trapezverzerrung (oben oder unten breitere Kante) korrigieren.

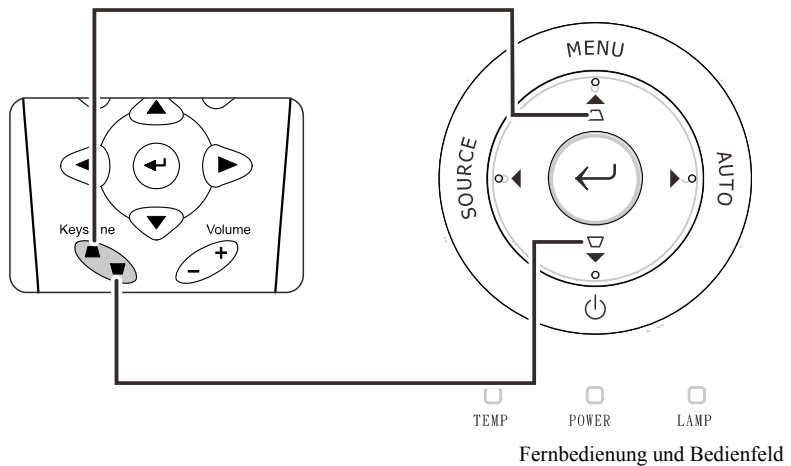

3. Das Trapezkorrektur-Feld erscheint auf dem Display.



Einstellen der Lautstärke

1. Drücken Sie auf die **Lautst**-Tasten +/- der Fernbedienung.
Das Lautst-Feld erscheint auf dem Display.

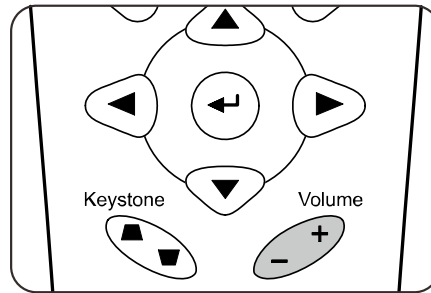

2. Drücken Sie auf dem Bedienfeld die **Pfeiltasten Links** oder **Rechts**, um die **Lautst +/-** einzustellen.

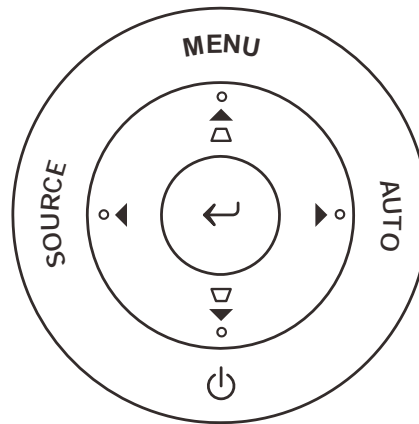

TEMP POWER LAMP



3. Drücken Sie auf die **Stumm**-Taste, um den Ton auszustellen (nur die Fernbedienung verfügt über diese Funktion).



EINSTELLUNGEN IM OSD-MENÜ

Übersicht über das OSD-Menü

Der Projektor verfügt über ein Bildschirmmenü (OSD-Menü), mit dem das Bild eingestellt und verschiedene Einstellungen vorgenommen werden können.

Navigieren durch das OSD-Menü

Sie können mit den Pfeiltasten der Fernbedienung und des Projektors durch das OSD-Menü navigieren und dort Einstellungen ändern. Die folgende Illustration veranschaulicht die entsprechenden Tasten am Projektor.

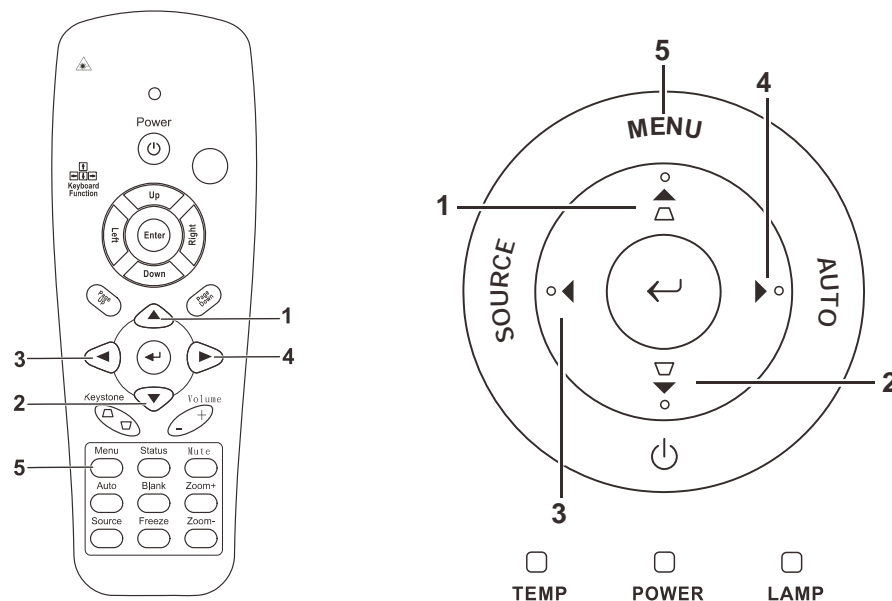

1. Um das OSD-Menü aufzurufen, drücken Sie auf die **MENÜ**-Taste.
2. Es gibt fünf Menüs. Drücken Sie auf die Pfeiltasten ◀▶, um den Cursor zu einem der Menüs zu bewegen.
3. Drücken Sie auf die Pfeiltasten ▲▼, um den Cursor innerhalb eines Menüs auf und ab zu bewegen.
4. Mit den Tasten ◀▶ können Sie den Wert für eine Einstellung ändern.
5. Drücken Sie auf die **MENÜ**-Taste, um das OSD-Menü zu schließen oder ein Untermenü zu verlassen.

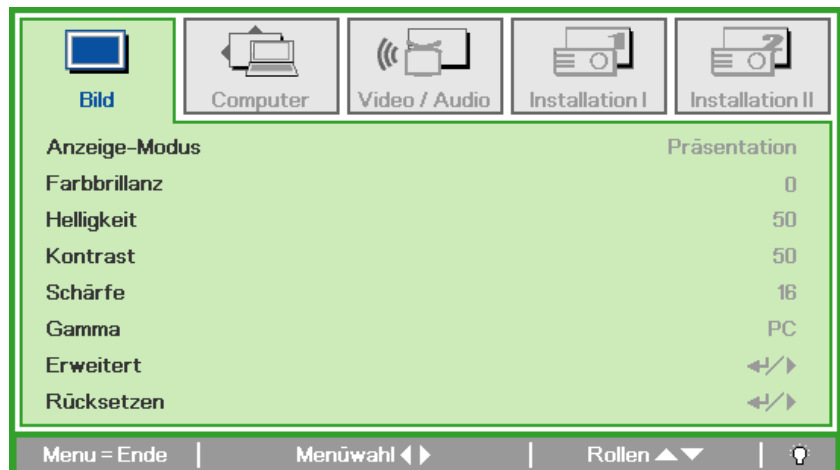

Hinweis:

Je nachdem, welches Videogerät als Signalquelle angeschlossen ist, stehen entsprechende Optionen im OSD-Menü zur Verfügung. Beispielsweise können die Optionen **Horizontalposition/Vertikalposition** im Menü **Computer** nur geändert werden, wenn ein PC angeschlossen ist. Die Optionen, die nicht verfügbar sind, werden grau angezeigt und können nicht ausgewählt werden.

Einstellen der OSD-Sprache

Stellen Sie zuerst die gewünschte Sprachversion für das OSD-Menü ein.

1. Drücken Sie auf die **MENÜ**-Taste. Wählen Sie mit den Pfeiltasten ◀▶ das Menü Installation I aus.

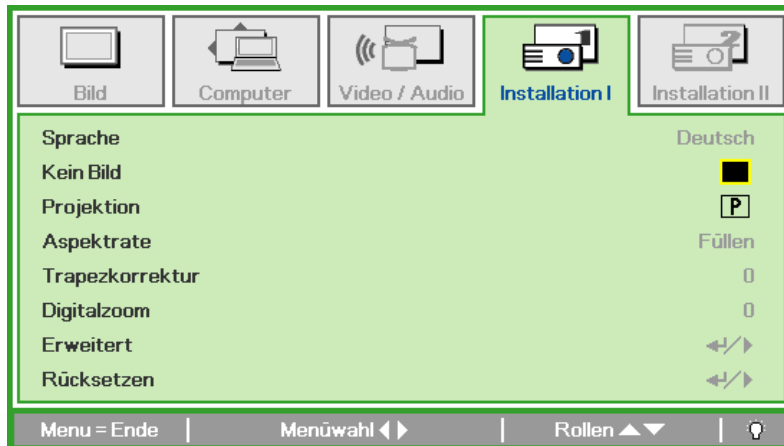

2. Drücken Sie auf die Pfeiltasten ▲▼, bis die Option **Sprache** markiert ist.

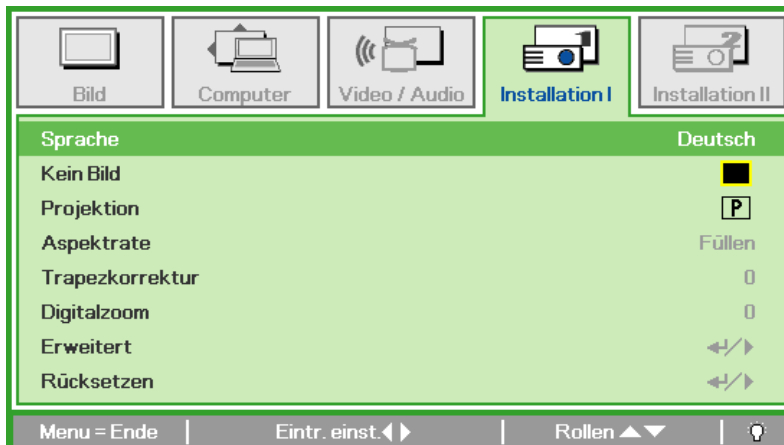

3. Wählen Sie mit den Pfeiltasten ◀▶ die gewünschte Sprache aus.
4. Drücken Sie zweimal auf die **MENÜ**-Taste, um das OSD-Menü zu beenden.

Übersicht über das OSD-Menü

Die nachstehende Abbildung kann Ihnen dabei helfen, schnell ein Menü und Menüoptionen zu finden.

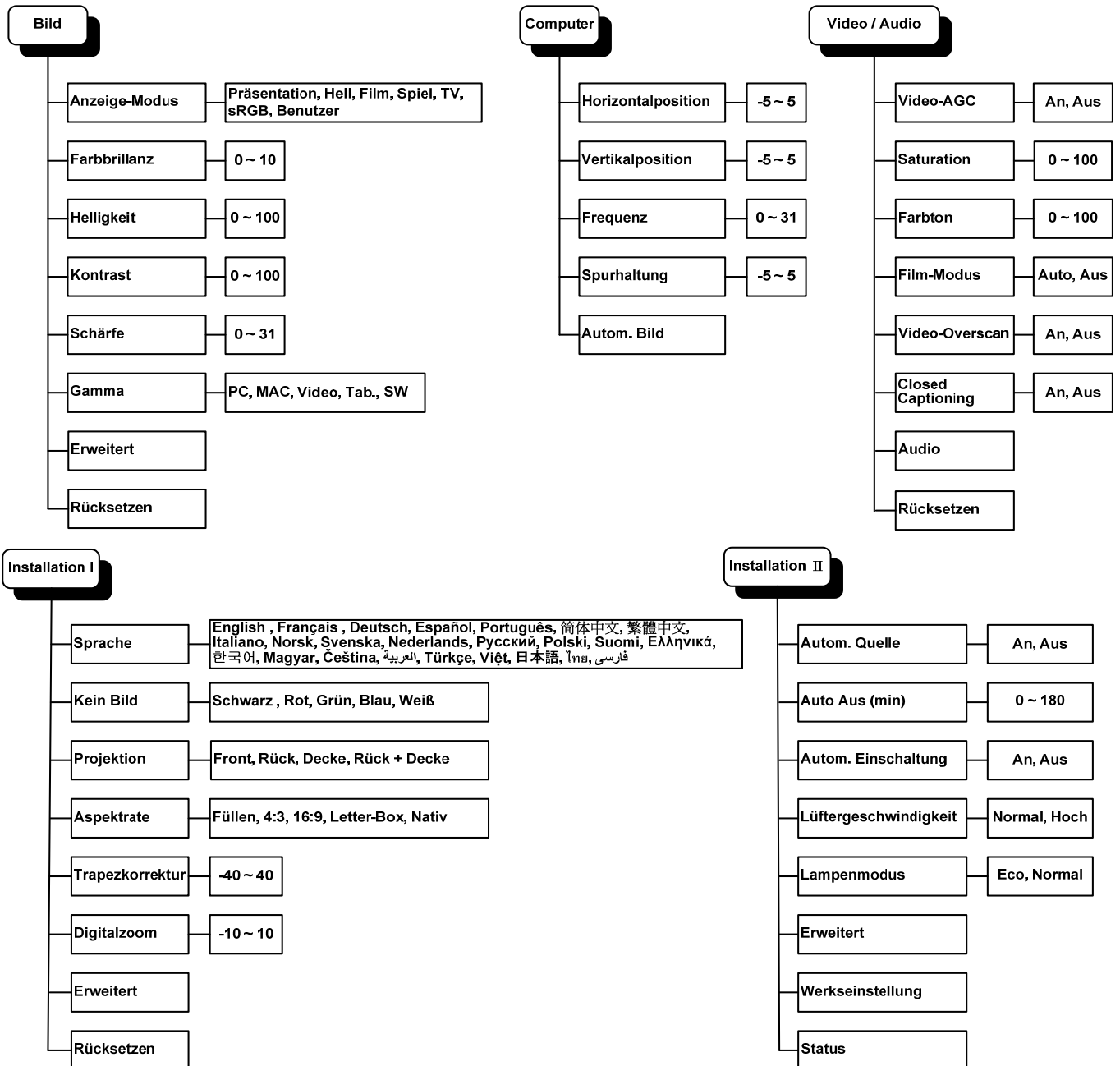

Übersicht über die OSD-Untermenüs

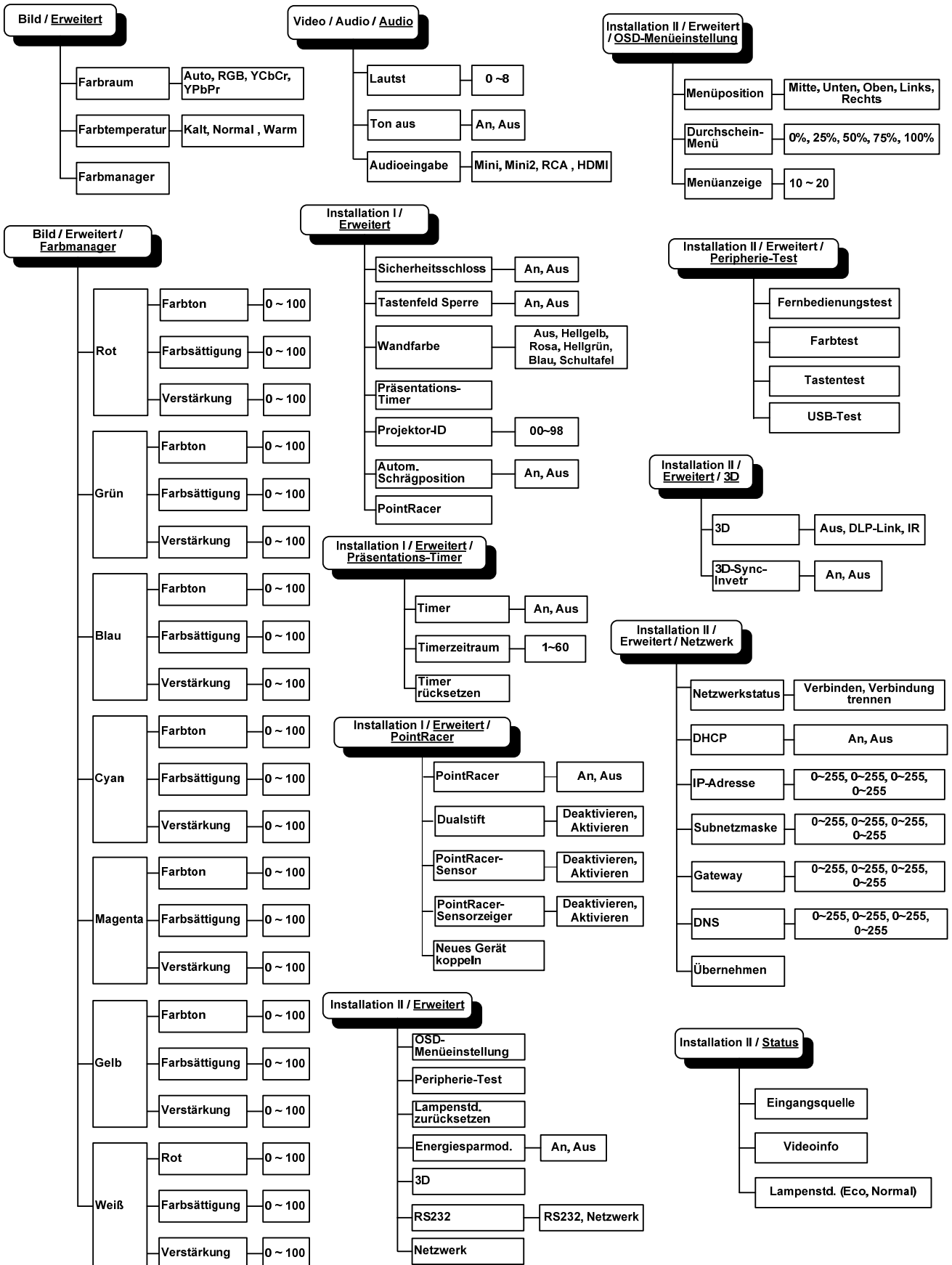

Menü Bild

Drücken Sie auf die **MENÜ**-Taste um das **OSD**-Menü aufzurufen. Wählen Sie mit den Pfeiltasten ◀▶ das **Menü Bild** aus. Drücken Sie zum Auf- und Abbewegen im Menü **Bild** auf die Pfeiltasten ▲▼. Mit den Tasten ◀▶ können Sie den Wert für eine Einstellung ändern.

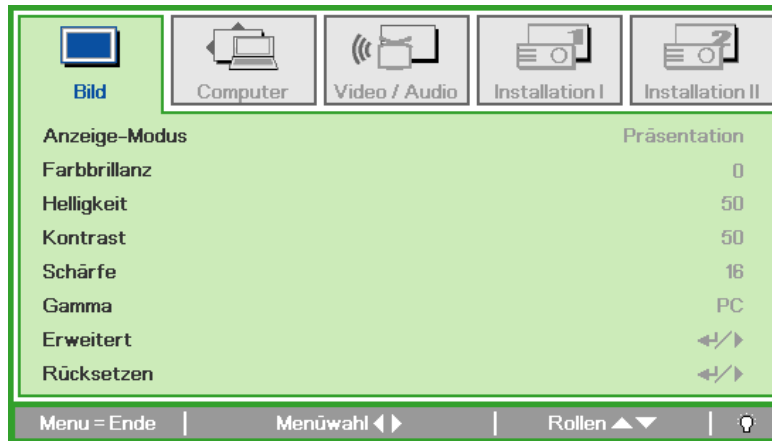

MENÜEINTRAG	BESCHREIBUNG
Anzeige-Modus	Drücken Sie auf die Pfeiltasten ◀▶, um den Anzeige-Modus einzustellen.
Farbbrillanz	Drücken Sie auf die Pfeiltasten ◀▶, um den Farbbrillanzwert einzustellen.
Helligkeit	Drücken Sie auf die Pfeiltasten ◀▶, um die Helligkeit einzustellen.
Kontrast	Drücken Sie auf die Pfeiltasten ◀▶, um den Kontrast einzustellen.
Schärfe	Drücken Sie auf die Pfeiltasten ◀▶, um die Bildschärfe einzustellen.
Gamma	Drücken Sie auf die Pfeiltasten ◀▶, um den Gammakorrekturwert einzustellen.
Erweitert	Drücken Sie auf ◀ (Enter) / ▶, um das Menü Erweitert aufzurufen. Siehe <i>Erweitert</i> auf Seite 22.
Rücksetzen	Drücken Sie auf ◀ (Enter) / ▶, um alle Einstellungen auf die Standardwerte zurückzusetzen.

Erweitert

Drücken Sie auf die Taste **Menu**, um das **OSD-Menü** aufzurufen. Wählen Sie mit den Pfeiltasten ◀▶ das Menü **Bild**. Wählen Sie mit den Tasten ▼▲ das Menü **Erweitert**, und drücken Sie auf **Enter** oder ▶. Mit den Tasten ▼▲ können Sie sich im Menü **Erweitert** auf und ab bewegen.

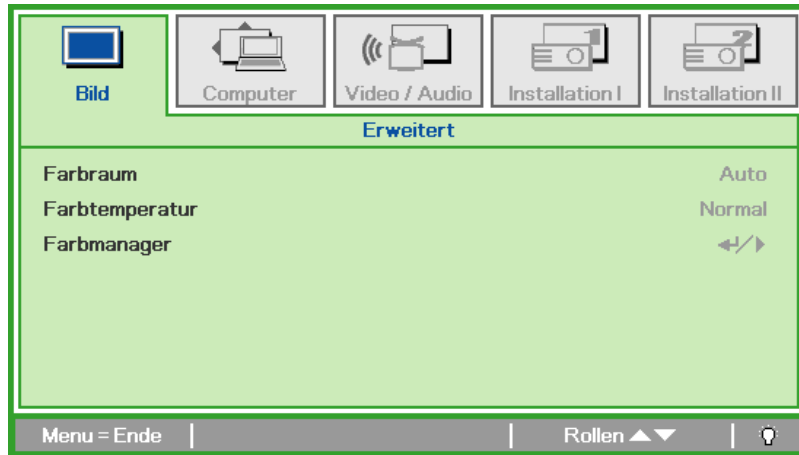

MENÜEINTRAG	BESCHREIBUNG
Farbraum	Stellen Sie mit den Pfeiltasten ◀▶ den Farbraum ein. (Bereich: Auto – RGB – YPbPr – YCbCr)
Farbtemperatur	Stellen Sie mit den Pfeiltasten ◀▶ die Farbtemperatur ein. (Bereich: Kalt – Normal – Warm)
Farbmanager	Drücken Sie auf ◀ (Enter) / ▶, um das Menü Farbmanager aufzurufen. (Bereich: Rot-Grün-Blau-Cyan-Magenta-Gelb-Weiß). Weitere Informationen zum <i>Farbmanager</i> finden Sie auf Seite 23.

Farbmanager

Drücken Sie auf ◀ (Enter) / ▶, um das Untermenü **Farbmanager** aufzurufen.

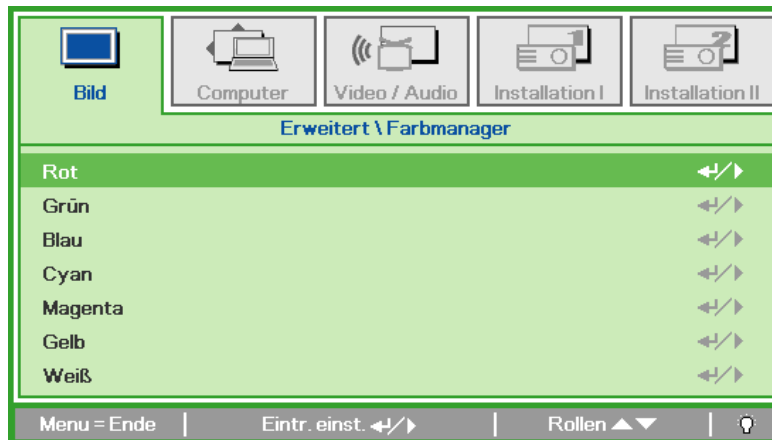

MENÜEINTRAG	BESCHREIBUNG
Rot	Wählen Sie den Rot-Farbmanager. Drücken Sie auf die Pfeiltasten ◀▶, um den Farbton, die Sättigung und die Verstärkung einzustellen.
Grün	Wählen Sie den Grün-Farbmanager. Drücken Sie auf die Pfeiltasten ◀▶, um den Farbton, die Sättigung und die Verstärkung einzustellen.
Blau	Wählen Sie den Blau-Farbmanager. Drücken Sie auf die Pfeiltasten ◀▶, um den Farbton, die Sättigung und die Verstärkung einzustellen.
Cyan	Wählen Sie den Cyan-Farbmanager. Drücken Sie auf die Pfeiltasten ◀▶, um den Farbton, die Sättigung und die Verstärkung einzustellen.
Magenta	Wählen Sie den Magenta-Farbmanager. Drücken Sie auf die Pfeiltasten ◀▶, um den Farbton, die Sättigung und die Verstärkung einzustellen.
Gelb	Wählen Sie den Gelb-Farbmanager. Drücken Sie auf die Pfeiltasten ◀▶, um den Farbton, die Sättigung und die Verstärkung einzustellen.
Weiß	Wählen Sie den Weiß-Farbmanager. Drücken Sie auf die Pfeiltasten ◀▶, um den Rot, die Grün und die Blau.

Menü Computer

Drücken Sie auf die **MENÜ**-Taste um das **OSD**-Menü aufzurufen. Wählen Sie mit den Pfeiltasten ◀▶ das **menü Computer** aus. Drücken Sie zum Auf- und Abbewegen im Menü Computer auf die Pfeiltasten ▲▼. Mit den Tasten ◀▶ können Sie den Wert für eine Einstellung ändern.

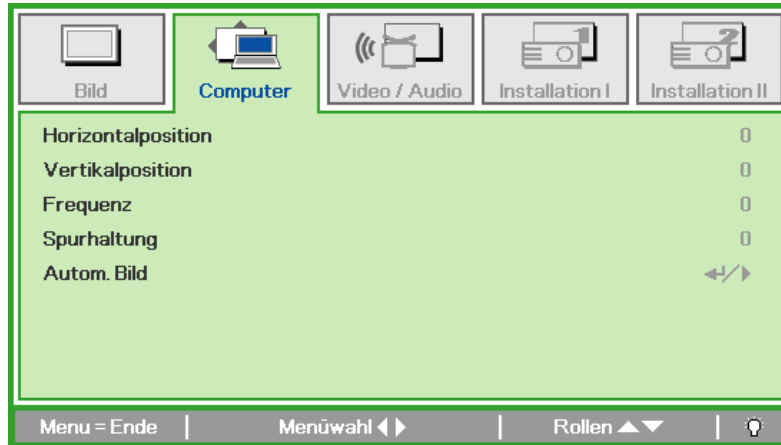

MENÜEINTRAG	BESCHREIBUNG
Horizontalposition	Drücken Sie auf die Pfeiltasten ◀▶, um die horizontale Bildlage einzustellen.
Vertikalposition	Drücken Sie auf die Pfeiltasten ◀▶, um die vertikale Bildlage einzustellen.
Frequenz	Drücken Sie auf die Pfeiltasten ◀▶, um den A/D-Abtasttaktgeber einzustellen.
Spurhaltung	Drücken Sie auf die Pfeiltasten ◀▶, um den A/D-Abtastpunkt einzustellen.
Autom. Bild	Drücken Sie auf ◀ (Enter) / ▶, damit das Gerät automatisch die Phase, Spurhaltung, Größe und Position einstellt.

Menü Video/Audio

Drücken Sie auf die **MENÜ**-Taste um das **OSD**-Menü aufzurufen. Wählen Sie mit den Pfeiltasten ◀▶ das Menü **Video/Audio** aus. Drücken Sie zum Auf- und Abbewegen im Menü **Video/Audio** auf die Pfeiltasten ▲▼. Mit den Tasten ◀▶ können Sie den Wert für eine Einstellung ändern.

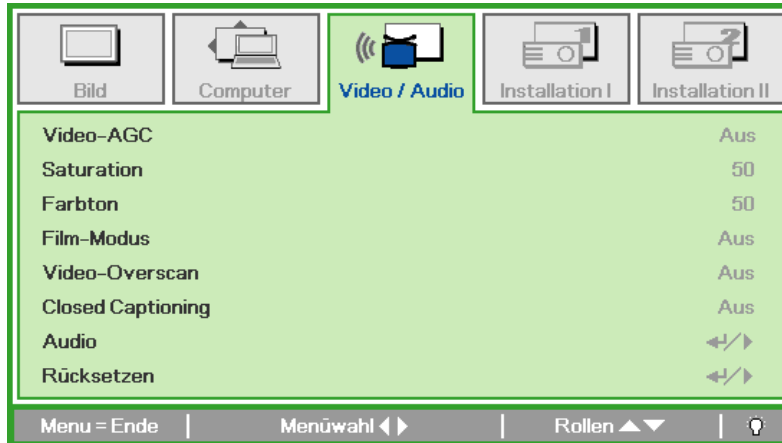

MENÜEINTRAG	BESCHREIBUNG
Video-AGC	Drücken Sie auf die Pfeiltasten ◀▶, um für das Videogerät die automatische Gain-Steuerung zu aktivieren/deaktivieren.
Saturation	Drücken Sie auf die Pfeiltasten ◀▶, um die Farbsättigung des Videos einzustellen.
Farbton	Drücken Sie auf die Pfeiltasten ◀▶, um den Farbton des Videos einzustellen.
Film-Modus	Drücken Sie auf die Pfeiltasten ◀▶, um einen anderen Filmmodus zu wählen.
Video-Overscan	Drücken Sie auf die Pfeiltasten ◀▶, um die Overscanfunktion zu aktivieren oder deaktivieren.
Closed Captioning	Drücken Sie auf die Pfeiltasten ◀▶, um Closed Captioning zu aktivieren oder zu deaktivieren
Audio	Drücken Sie auf ◀ (Enter) / ▶, um das Menü Audio aufzurufen. Siehe <i>Audio</i> auf Seite 26.
Rücksetzen	Drücken Sie auf ◀ (Enter) / ▶, um alle Einstellungen auf die Standardwerte zurückzusetzen.

Hinweis:

Bei der Wiedergabe von Interlace-Video können Störungen auftreten. Um dieses Problem zu beheben, öffnen Sie das Menü Video/Audio, und stellen Sie die Funktion Filmmodus ein.

Audio

Drücken Sie auf ◀ (Enter) / ▶, um das Untermenü **Audio** aufzurufen.

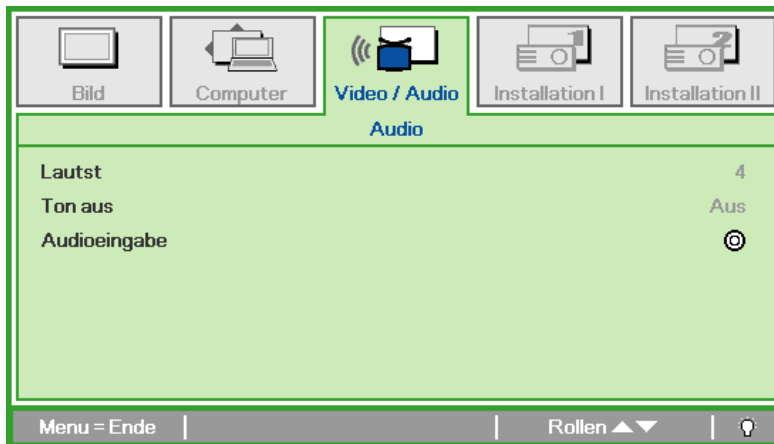

MENÜEINTRAG	BESCHREIBUNG
Lautst	Stellen Sie mit den Pfeiltasten ◀▶ die Lautst ein. (Bereich: 0 - 8)
Ton aus	Schalten Sie mit den Pfeiltasten ◀▶ den Ton der Lautsprecher an oder aus.
Audioeingabe	Drücken Sie die Pfeiltasten ◀▶, um die Audioeingabe auszuwählen. (Bereich: Mini, Mini2, Cinch, HDMI (wird nur bei aktivem HDMI angezeigt.))

Menü Installation I

Drücken Sie auf die **MENÜ**-Taste um das **OSD**-Menü aufzurufen. Wählen Sie mit den Pfeiltasten ◀▶ das Menü **Installation I** aus. Drücken Sie zum Auf- und Abbewegen im Menü **Installation I** auf die Pfeiltasten ▲▼. Mit den Tasten ◀▶ können Sie den Wert für eine Einstellung ändern.

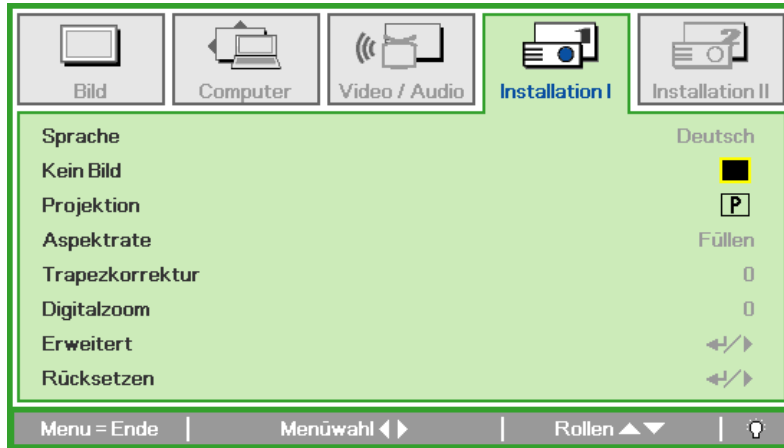

MENÜEINTRAG	BESCHREIBUNG
Sprache	Drücken Sie auf die Pfeiltasten ◀▶, um ein anderes Konfigurationsmenü auszuwählen.
Kein Bild	Drücken Sie auf die Pfeiltasten ◀▶, um die Farbe des leeren Bildschirms auszuwählen.
Projektion	Drücken Sie auf die Pfeiltasten ◀▶, um eine der zwei Projektionsmethoden auszuwählen.
Aspekttrate	Drücken Sie auf die Pfeiltasten ◀▶, um die Video-Aspekttrate einzustellen.
Trapezkorrektur	Drücken Sie auf die Pfeiltasten ◀▶, um die Trapezkorrektur durchzuführen.
Digitalzoom	Stellen Sie mit den Pfeiltasten ◀▶ das Menü Digitalzoom ein. (Bereich: -10 - +10)
Erweitert	Drücken Sie ◀ (Enter) / ▶, um das Menu Erweitert aufzurufen. Siehe <i>Erweitert</i> auf Seite 31.
Rücksetzen	Drücken Sie auf ◀ (Enter) / ▶, um alle Einstellungen auf die Standardwerte zurückzusetzen (<u>außer Sprache und Sicherheitsschloss</u>).

Erweiterte Funktionen

Drücken Sie zum Öffnen des **OSD**-menüs die **Menu**-Taste. Wählen Sie mit ◀▶ das **Installation I**-Menü. Wählen Sie mit ▲▼ das **Erweitert**-Menü; drücken Sie dann **Enter** oder ▶. Mit den Tasten ▲▼ bewegen Sie sich im **Erweitert**-Menü nach oben und unten. Mit ◀▶ ändern Sie die Werte der Einstellungen.

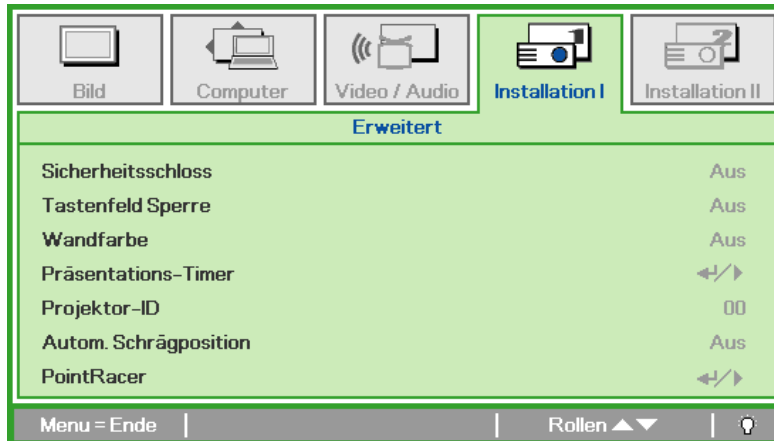

MENÜEINTRAG	BESCHREIBUNG
Sicherheitsschloss	Drücken Sie die Pfeiltasten ◀▶, um die Funktion Sicherheitsschloss zu aktivieren oder zu deaktivieren.
Tastenfeld Sperre	Drücken Sie die Pfeiltasten ◀▶, um die Funktion der Tastenfeld-Sperre zu aktivieren oder zu deaktivieren.
Wandfarbe	Drücken Sie die Pfeiltasten ◀▶, um eine andere Wandfarbe auszuwählen.
Präsentations-Timer	Drücken Sie ◀ (Enter) / ▶, um das Präsentationsmenü aufzurufen. See <i>Präsentations-Timer</i> auf Seite 29.
Projektor-ID	Drücken Sie zum Anpassen einer zweistelligen Projektor-ID von 0 bis 98 die Tasten ◀▶.
Autom. Schrägposition	Drücken Sie zum De-/Aktivieren der automatischen Trapezkorrektur die Tasten ◀▶.
PointRacer	Drücken Sie zum Aufrufen des PointRacer-Menüs ◀ (Enter) / ▶. Siehe <i>PointRacer</i> auf Seite 29.

Präsentations-Timer

Der Präsentations-Timer kann zur Unterstützung der Zeiteinteilung während Präsentationen die Präsentationsdauer auf der Leinwand anzeigen.

Drücken Sie ◀ (Enter) / ▶, um das Untermenü **Präsentations-Timer** aufzurufen.

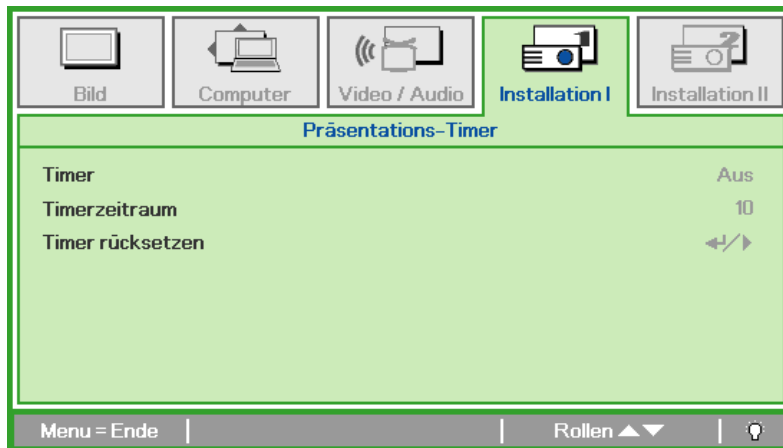

MENÜEINTRAG	BESCHREIBUNG
Timer	Drücken Sie die Pfeiltasten ◀ ▶, um die Funktion Präsentations-Timer zu aktivieren oder zu deaktivieren.
Timerzeitraum	Drücken Sie die Pfeiltasten ◀ ▶, um den Timerzeitraum für den Display einzustellen.
Timer rücksetzen	Drücken Sie ◀ (Enter) / ▶, um den Zähler für den Präsentations-Timer zurückzusetzen.

PointRacer

Rufen Sie mit ◀ (Enter) / ▶ das **PointRacer**-Untermenü auf.

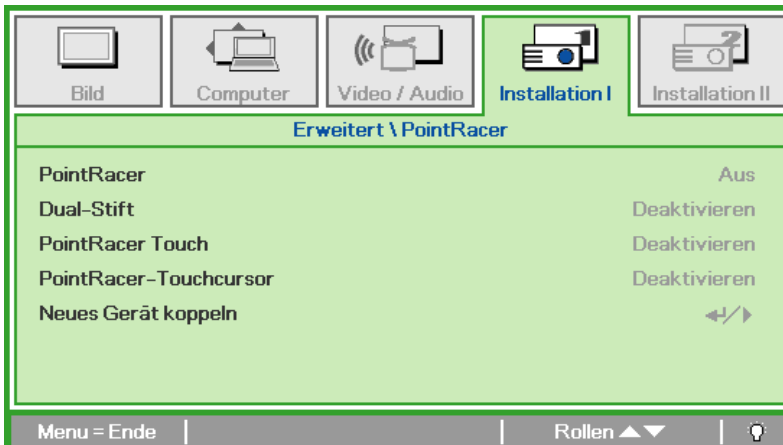

MENÜEINTRAG	BESCHREIBUNG
PointRacer	Drücken Sie zum De-/Aktivieren der PointRacer-Funktion die Tasten ◀ / ▶.
Dual-stift	Drücken Sie zum De-/Aktivieren der Dualstift-Funktion die Tasten ◀ / ▶.
Point Racer Touch	Drücken Sie zum De-/Aktivieren der PointRacer-Sensor-Funktion die Tasten ◀ / ▶.
PointRacer-Touchcursor	Drücken Sie zum De-/Aktivieren der PointRacer-Sensorzeiger-Funktion die Tasten ◀ / ▶.
Neues Gerät koppeln	Drücken Sie zum Koppeln eines neuen Stifts ◀ (Enter) / ▶.

Menü Installation II

Drücken Sie auf die **MENÜ**-Taste um das **OSD**-Menü aufzurufen. Wählen Sie mit den Pfeiltasten ◀▶ das Menü **Installation II** aus. Drücken Sie zum Auf- und Abbewegen im Menü Installation II auf die Pfeiltasten ▲▼.

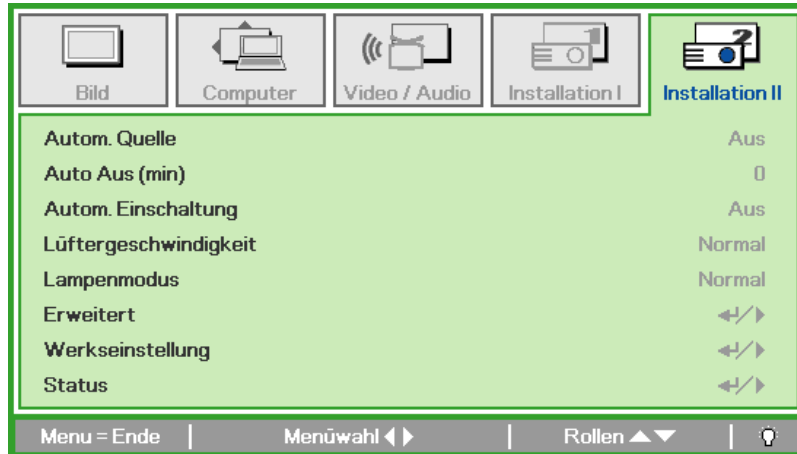

MENÜEINTRAG	BESCHREIBUNG
Autom. Quelle	Drücken Sie auf die Pfeiltasten ◀▶, um die automatische Signalquellenerkennung zu aktivieren bzw. deaktivieren. (Bereich: An - Aus)
Auto.Aus (min)	Drücken Sie auf die Pfeiltasten ◀▶, um das automatische Abschalten der Lampe bei fehlendem Eingangssignal zu aktivieren.
Autom. Einschaltung	Drücken Sie auf die Pfeiltasten ◀▶, um die automatische Einschaltfunktion bei Anschließen des Geräts ans Stromnetz zu aktivieren oder deaktivieren.
Lüftergeschwindigkeit	Drücken Sie auf die Pfeiltasten ◀▶, um zwischen der Lüftergeschwindigkeit Normal und Hoch zu wechseln. Hinweis: Bei hohen Temperaturen, hoher Luftfeuchtigkeit und hochgelegenen Regionen (höher als 1500 m/4921 Fuß) empfehlen wir die Auswahl der hohen Lüftergeschwindigkeit.
Lampenmodus	Drücken Sie auf die Pfeiltasten ◀▶, um den Lampenmodus auszuwählen. Bei einer geringeren Helligkeit verlängert sich die Lampenlebensdauer.
Erweitert	Drücken Sie auf ◀↵ (Enter) / ▶, um das Menü Erweitert aufzurufen. Siehe <i>Erweitert</i> auf Seite 31.
Werkseinstellung	Drücken Sie auf ◀↵ (Enter) / ▶, um alle Werte auf die Standardeinstellungen zurückzusetzen.
Status	Drücken Sie auf ◀↵ (Enter) / ▶, um das Menü Status aufzurufen. Weitere Informationen zum <i>Status</i> finden Sie auf Seite 40.

Erweitert

Drücken Sie auf die Taste **Menu**, um das **OSD-Menü** aufzurufen. Wählen Sie mit den Pfeiltasten ◀▶ das Menü **Installation II**. Wählen Sie mit den Tasten ▼▲ das Menü **Erweitert**, und drücken Sie auf **Enter** oder ▶. Mit den Tasten ▼▲ können Sie sich im Menü **Erweitert** auf und ab bewegen. Drücken Sie auf die Tasten ◀▶, um die Werte für die Einstellungen zu ändern.

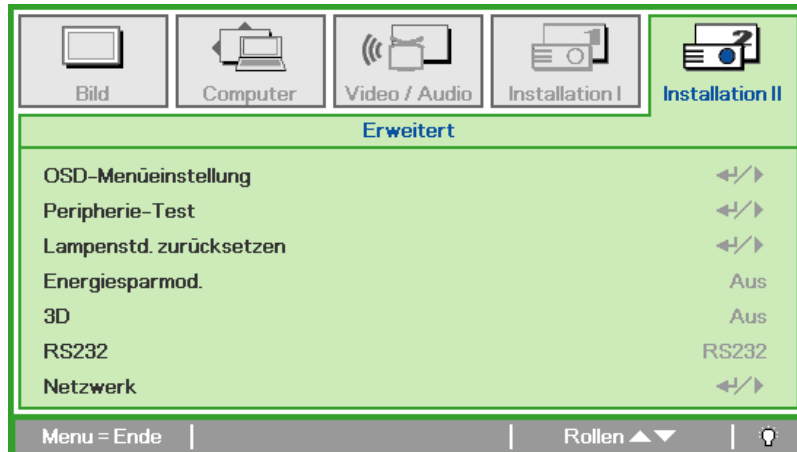

MENÜEINTRAG	BESCHREIBUNG
OSD-Menüeinstellung	Drücken Sie auf Enter / ▶, um das Menü OSD-Menüeinstellung aufzurufen. Weitere Informationen zur <i>OSD-Menüeinstellung</i> finden Sie auf Seite 32.
Peripherie-Test	Drücken Sie auf Enter / ▶, um das Menü Peripherietest aufzurufen. Weitere Informationen zum <i>Peripherie-Test</i> finden Sie auf Seite 32.
Lampenstd. zurücksetzen	Nachdem Sie die Lampe ausgewechselt haben, müssen Sie diesen Wert zurücksetzen. Weitere Informationen zum <i>Lampenstd. zurücksetzen</i> finden Sie auf Seite 33.
Energiesparmod.	Drücken Sie ◀▶, um den Energiesparmodus ein- oder auszuschalten.
3D	Drücken Sie zum Aufrufen des 3D-Menüs ◀ (Enter) / ▶. Seite 34 bietet weitere Informationen zu <i>3D</i> Einstellungen.
RS232	Drücken Sie ◀▶, um den Modus RS232 (Fernbedienung) oder Netzwerk (LAN) auszuwählen, je nach Anschlussart des Projektors.
Netzwerk	Drücken Sie ◀ (Enter) / ▶, um das Netzwerkmenü aufzurufen. Siehe Seite 35 zu weiteren Informationen zum <i>Netzwerk</i> .

Hinweis:

Für die 3D-Funktion muss zunächst die Einstellung „Film in 3D abspielen“ auf Ihrem DVD-Player unter dem Menü 3D-Disc aktiviert werden.

OSD-Menüeinstellung

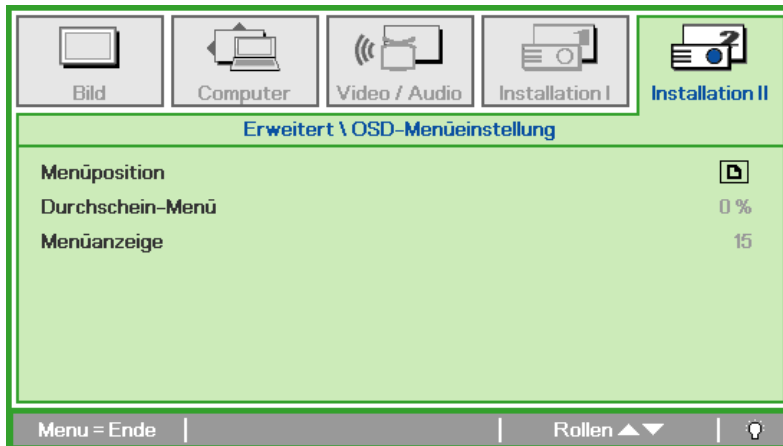

MENÜEINTRAG	BESCHREIBUNG
Menüposition	Drücken Sie auf die Pfeiltasten ◀▶, um die Position des OSD-Menüs auszuwählen.
Durchschein-Menü	Drücken Sie auf die Pfeiltasten ◀▶, um die Durchsichtigkeit des OSD-Hintergrunds einzustellen.
Menüanzeige	Drücken Sie auf die Pfeiltasten ◀▶, um die OSD-Anzeigedauer einzustellen.

Peripherie-Test

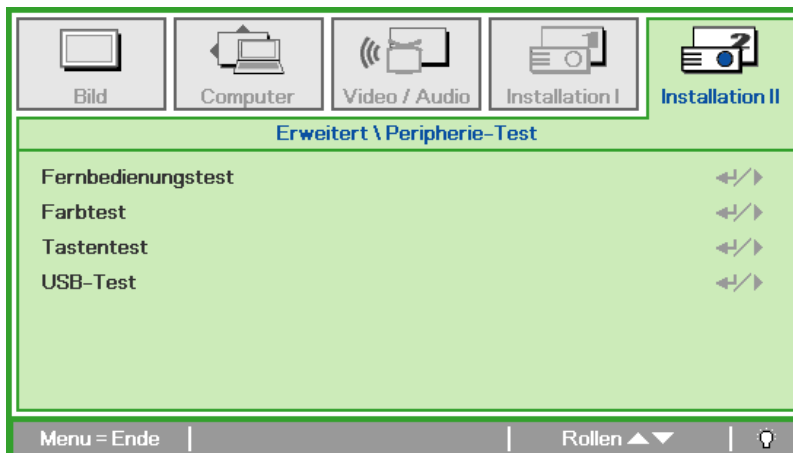

MENÜEINTRAG	BESCHREIBUNG
Fernbedienungstest	Drücken Sie auf ◀↵ (Enter) / ▶, um den Diagnosetest für die IR-Fernbedienung auszuführen.
Farbtest	Drücken Sie auf ◀↵ (Enter) / ▶, um verschiedene Farben auf dem Bildschirm auszuwählen.
Tastentest	Drücken Sie auf ◀↵ (Enter) / ▶, um die Tasten des Bedienfelds zu testen.
USB-Test	Drücken Sie auf ◀↵ (Enter) / ▶, um die USB-Verbindung bei angeschlossenem PC zu prüfen. Hinweis: Beim Spezialmodell nicht verfügbar

Lampenstd. zurücksetzen



Eine Anleitung zum *Zurücksetzen der Lampe* finden Sie unter auf Seite 44.

3D

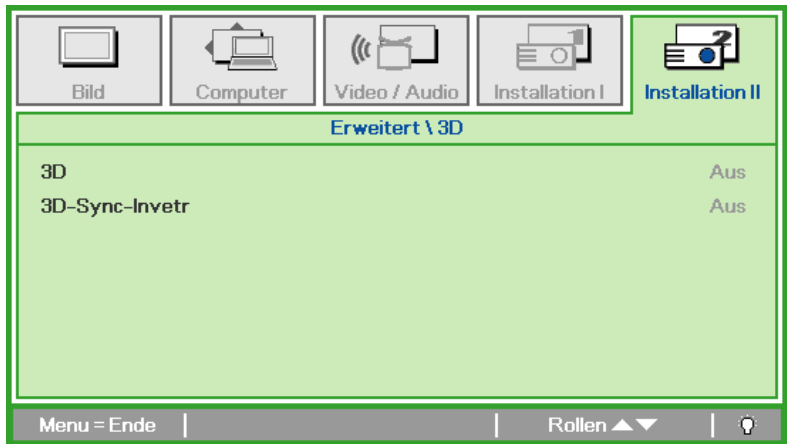

MENÜEINTRAG	BESCHREIBUNG
3D	Wählen Sie mit ◀▶ zwischen Aus, DLP-Link und IR.
3D-Sync-Invetr	Drücken Sie zum Ein-/Ausschalten der 3D-Sync-Umkehrung ◀▶.

Hinweis:

1. Das 3D-OSD-Menüelement ist ausgegraut, wenn keine geeignete 3D-Quelle anliegt. Dies ist die Standardeinstellung.
2. Wenn der Projektor an eine geeignete 3D-Quelle angeschlossen ist, ist das 3D-OSD-Menüelement auswählbar.
3. Verwenden Sie zum Betrachten eines 3D-Bildes eine 3D-Brille.
4. Sie benötigen 3D-Inhalte von einer 3D-DVD oder 3D-Mediendatei.
5. Sie müssen die 3D-Quelle aktivieren (einige 3D-DVD-Inhalte verfügen über eine Option zur De-/Aktivierung der 3D-Funktion).
6. Sie benötigen eine DLP-Link-3D- oder IR-3D-Shutterbrille. Bei einer IR-3D-Shutterbrille müssen Sie einen Treiber auf Ihrem PC installieren und einen USB-Sender anschließen.
7. Der 3D-Modus des OSD muss dem Brillentyp (DLP-Link oder IR-3D) entsprechen.
8. Schalten Sie die Brille ein. Die Brillen verfügen normalerweise über eine Ein-/Austaste. Jeder Brillentyp verfügt über eigene Konfigurationsanweisungen. Bitte befolgen Sie zum Abschließen der Einrichtung die mit Ihrer Brille gelieferten Konfigurationsanweisungen.

Hinweis:

Da die unterschiedlichen Brillentypen (DLP-Link oder IR-Shutterbrille) ihre eigenen Einstellungsanweisungen haben, befolgen Sie zum Abschließen der Einrichtung bitte die jeweilige Anleitung.

Netzwerk

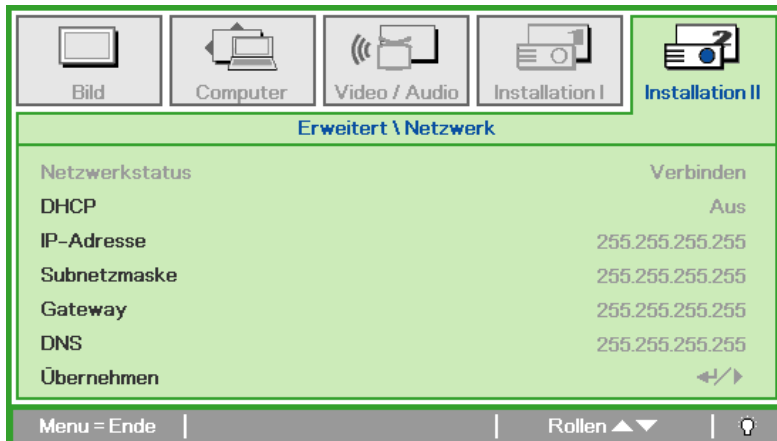

MENÜEINTRAG	BESCHREIBUNG
Netzwerkstatus	Zeigt den Netzwerk-Verbindungsstatus an.
DHCP	Drücken Sie ◀▶, um DHCP ein- oder auszuschalten. Hinweis: Bei Auswahl von DHCP Aus müssen die Felder IP-Adresse, Subnetzmaske, Gateway und DNS ausgefüllt werden.
IP-Adresse	Geben Sie eine gültige IP-Adresse ein, falls DHCP ausgeschaltet ist.
Subnetzmaske	Geben Sie eine gültige Subnetzmaske ein, falls DHCP ausgeschaltet ist.
Gateway	Geben Sie eine gültige Gateway-Adresse ein, falls DHCP ausgeschaltet ist.
DNS	Geben Sie einen gültigen DNS-Namen ein, falls DHCP ausgeschaltet ist.
Übernehmen	Drücken Sie ◀ (Enter) / ▶, um die Einstellungen zu bestätigen.

Der Projektor bietet diverse Netzwerk- und Fernverwaltungsfunktionen für eine einfache und problemlose Bedienung.

Die Funktion LAN/RJ45 verwaltet den Projektor über ein Netzwerk, z.B. die Einstellungen: Ein/Aus, Helligkeit und Kontrast. Außerdem erhalten Sie Informationen zum Projektorstatus wie: Video-Quelle, Ton-Stumm etc.

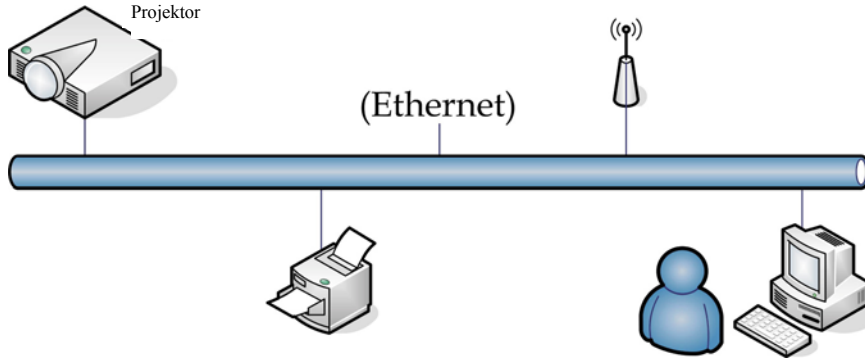

LAN_RJ45

1. Schließen Sie ein RJ45-Kabel an die RJ45-Anschlüsse am Projektor und dem PC (Laptop) an.

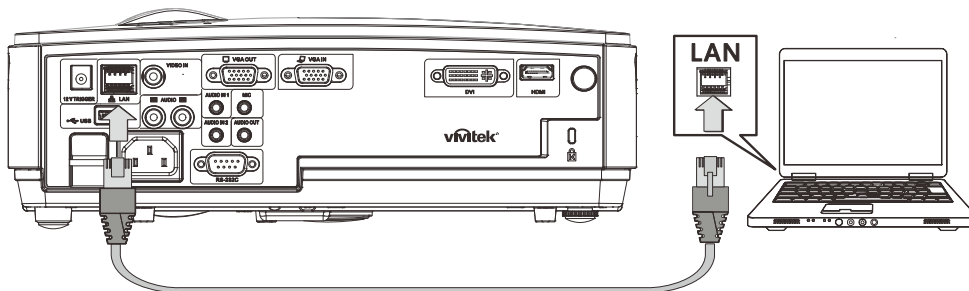

2. Wählen Sie am PC (Laptop) **Start** → **Control Panel (Systemsteuerung)** → **Network Connections (Netzwerkverbindungen)**.

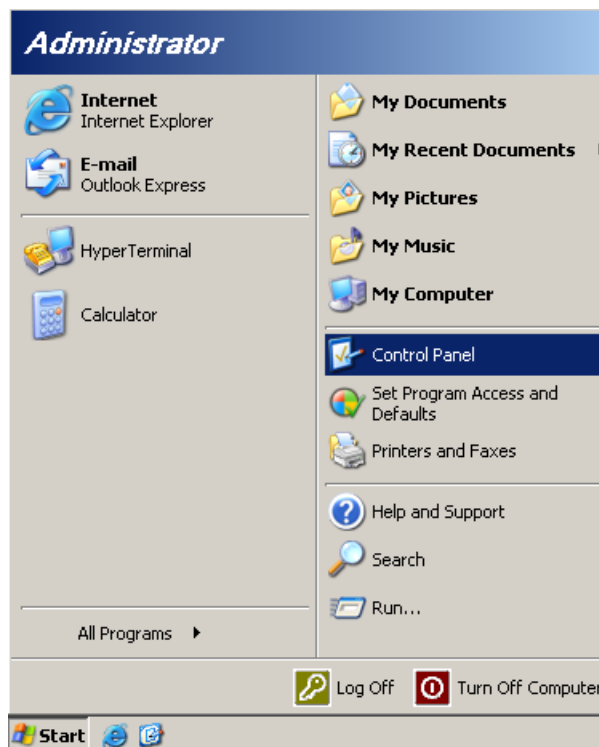

3. Klicken Sie mit der rechten Maustaste auf **Local Area Connection (LAN-Verbindung)** und wählen Sie **Properties (Eigenschaften)**.

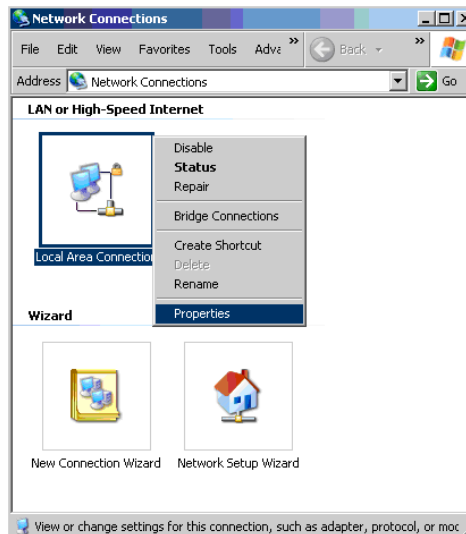

4. Wählen Sie im Fenster **Properties (Eigenschaften)** die Registerkarte **General (Allgemein)** und wählen Sie **Internet Protocol (TCP/IP) (Internet-Protokoll (TCP/IP))**.
5. Klicken Sie **Properties (Eigenschaften)**.

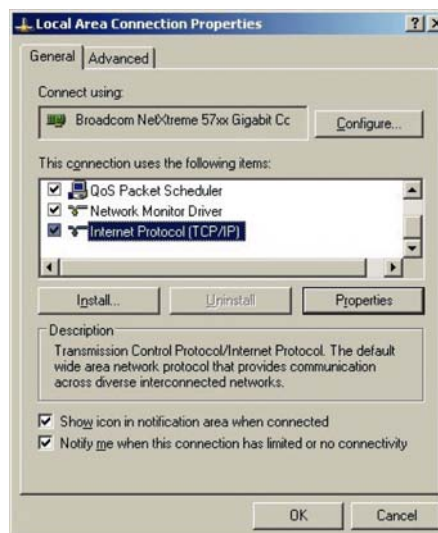

6. Klicken Sie **Use the following IP address (Folgende IP-Adresse verwenden)** und geben Sie die IP-Adresse und die Subnetzmaske ein; klicken Sie dann **OK**.

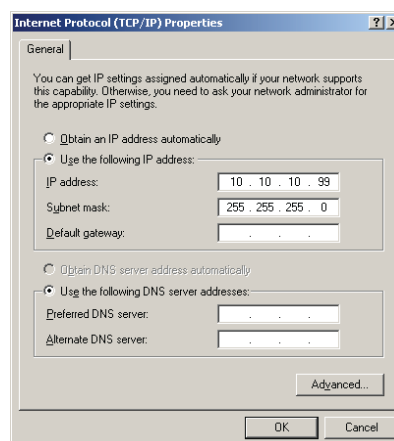

7. Drücken Sie Schaltfläche **Menu (Menü)** des Projektors.
8. Wählen Sie **Installation II** → **Advanced (Erweitert)** → **Network (Netzwerk)**.
9. Nach dem Aufrufen von **Network (Netzwerk)** geben Sie Folgendes ein:
 - ▶ DHCP: Aus
 - ▶ IP-Adresse: 10.10.10.10
 - ▶ Subnetzmaske: 255.255.255.0
 - ▶ Gateway: 0.0.0.0
 - ▶ DNS-Server: 0.0.0.0
10. Drücken Sie **↵ (Enter) / ▶**, um die Einstellungen zu bestätigen.
Öffnen Sie einen Internet-Browser
(beispielsweise Microsoft Internet Explorer mit Adobe Flash Player 9.0 oder höher).

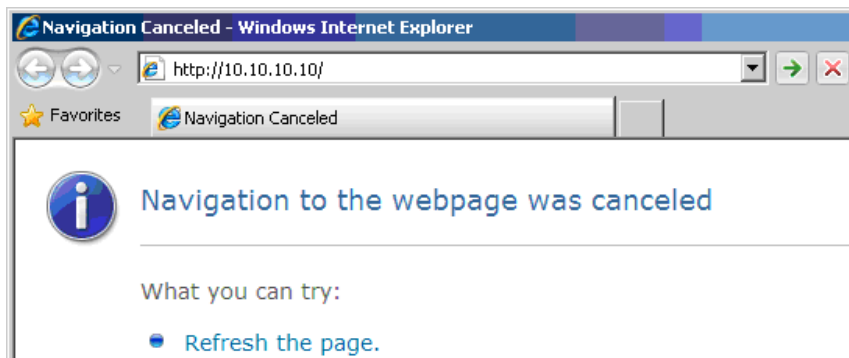

11. Geben Sie in die Adressleiste die IP-Adresse ein: 10.10.10.10.
12. Drücken Sie **↵ (Enter) / ▶**.

Der Projektor ist nun für die Fernverwaltung eingerichtet. Die LAN/RJ45-Funktion wird wie folgt angezeigt.



Expansion Options

Crestron Control	Projector	User Password
IP Address <input type="text" value="192.168.0.20"/>	Projector Name <input type="text" value="A01"/>	<input type="checkbox"/> Enabled
IP ID <input type="text" value="03"/>	Location <input type="text" value="Room"/>	New Password <input type="password"/>
Port <input type="text" value="41794"/>	Assigned To <input type="text" value="Sir."/>	Confirm <input type="password"/>
<input type="button" value="Send"/>	<input type="button" value="Send"/>	<input type="button" value="Send"/>
	DHCP <input type="checkbox"/> Enabled	Admin Password
	IP Address <input type="text" value="10.10.10.10"/>	<input type="checkbox"/> Enabled
	Subnet Mask <input type="text" value="255.255.255.0"/>	New Password <input type="password"/>
	Default Gateway <input type="text" value="0.0.0.0"/>	Confirm <input type="password"/>
	DNS Server <input type="text" value="0.0.0.0"/>	<input type="button" value="Send"/>
	<input type="button" value="Send"/>	
<input type="button" value="Exit"/>		

KATEGORIE	NR.	EINGABELÄNGE
Crestron Control (Crestron-Steuerung)	IP Address (IP-Adresse)	14
	IP ID (IP-Kennung)	3
	Port	5
Projector (Projektor)	Projector Name (Projektornamen)	10
	Location (Standort)	9
	Assigned To (Zugewiesen zu)	8
Network Configuration (Netzwerkkonfiguration)	DHCP (Enabled) (DHCP (aktiviert))	(nicht verfügbar)
	IP Address (IP-Adresse)	15
	Subnet Mask (Subnetzmaske)	15
	Default Gateway (Standard-Gateway)	15
	DNS Server (DNS-Server)	15
User Password (Benutzerkennwort)	Enabled (Aktiviert)	(nicht verfügbar)
	New Password (Neues Kennwort)	15
	Confirm (Bestätigen)	15
Admin Password (Administratorkennwort)	Enabled (Aktiviert)	(nicht verfügbar)
	New Password (Neues Kennwort)	15
	Confirm (Bestätigen)	15

Weitere Informationen finden Sie unter <http://www.crestron.com>.

Werkseinstellung

Drücken Sie zum Auf- und Abbewegen im Menü **Installation II** auf die Pfeiltasten ▲▼. Wählen Sie das **Werkseinstellung**-Untermenü; drücken Sie zum Zurücksetzen aller Menüelemente auf die werkseitigen Standardwerte (mit Ausnahme von Sprache und Sicherheitsschloss) ◀↔ (Enter) / ▶.

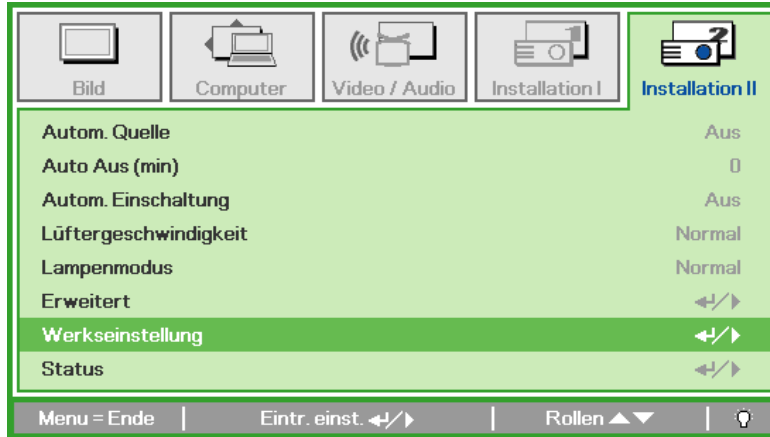

Status

Drücken Sie zum Auf- und Abbewegen im Menü **Installation II** auf die Pfeiltasten ▲▼. Wählen Sie das Untermenü **Installation II**, und drücken Sie auf ◀↔ (Enter) / ▶, um das Untermenü **Status** aufzurufen.

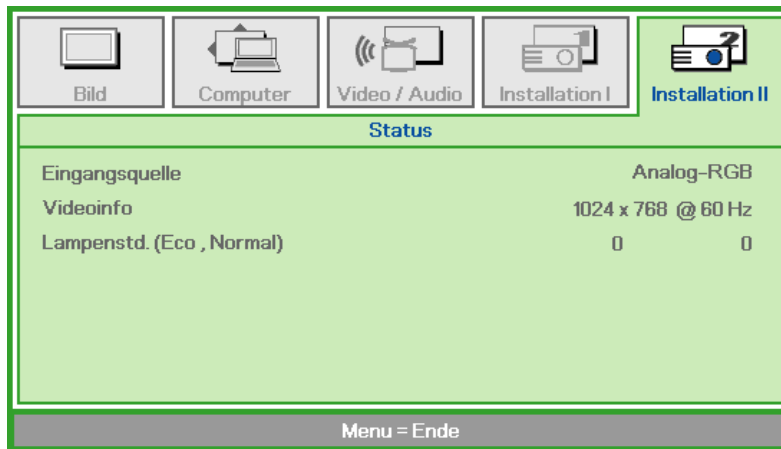

MENÜEINTRAG	BESCHREIBUNG
Eingangsquelle	Zeigt die aktive Quelle an.
Videoinfo	Zeigt die Auflösung/Videoinformationen für die RGB-Signalquelle und den Farbstandard für die Videosignalquelle an.
Lampenstd. (Eco, Normal)	Zeigt die Anzahl der bereits abgelaufenen Lampenstunden an. Es gibt zwei getrennte Zähler für Eco und Normal.

WARTUNG UND SICHERHEIT

Auswechseln der Projektionslampe

Nach dem Aufbrauchen oder Ausbrennen der Projektorlampe muss diese ausgewechselt werden. Diese Lampe darf nur mit einer dafür zugelassenen Lampe ersetzt werden, die im Fachhandel erhältlich ist.

Wichtig:

- a. Die in diesem Produkt verwendete Projektionslampe enthält geringe Mengen an Quecksilber.
- b. Dieses Produkt darf nicht im normalen Hausmüll entsorgt werden.
- c. Das Produkt muss entsprechend den regional gültigen Vorschriften entsorgt werden.

Warnung:

Der Projektor muss vor dem Auswechseln der Lampe mindestens 30 Minuten lang ausgeschaltet und vom Stromnetz abgetrennt werden. Anderenfalls kann die Lampe noch so heiß sein, dass sie Verbrennungen verursachen kann.

Achtung:

In seltenen Fällen kann die Lampe während eines normalen Betriebs durchbrennen und Glasstaub oder -splitter über die Abluftöffnung auf der Rückseite ausgeworfen werden.

Sie dürfen Glasstaub oder -splitter nicht einatmen oder berühren. Andernfalls könnten Sie sich verletzen.

Bringen Sie Ihr Gesicht nie in den Bereich der Abluftöffnung, damit das Gas und die Lampensplitter nicht Ihre Gesundheit beeinträchtigen können.

Wenn Sie die Lampe aus einem an der Decke montierten Projektor herausnehmen, achten Sie darauf, dass sich niemand unter dem Projektor befindet. Glasbruchstücke könnten bei einer durchgebrannten Lampe nach unten fallen.



WENN EINE LAMPE EXPLODIERT

Wenn eine Lampe explodiert, können sich Gas und Glassplitter im Projektor verteilen und über die Abluftöffnung nach außen gelangen. Das Gas enthält giftiges Quecksilber.

Öffnen Sie Fenster und Türen zur Belüftung.

Haben Sie das Gas eingeatmet oder sind Lampensplitter in Ihre Augen oder den Mund gelangt, ziehen Sie sofort einen Arzt hinzu.

1. Lösen Sie die Schraube an der Lampenfachabdeckung.

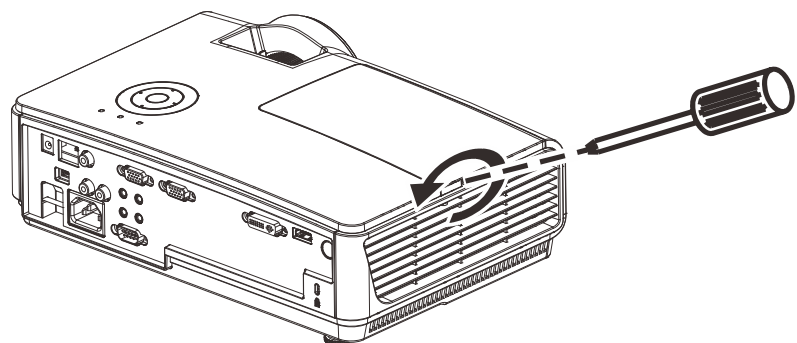

2. Öffnen Sie das Lampenfach.

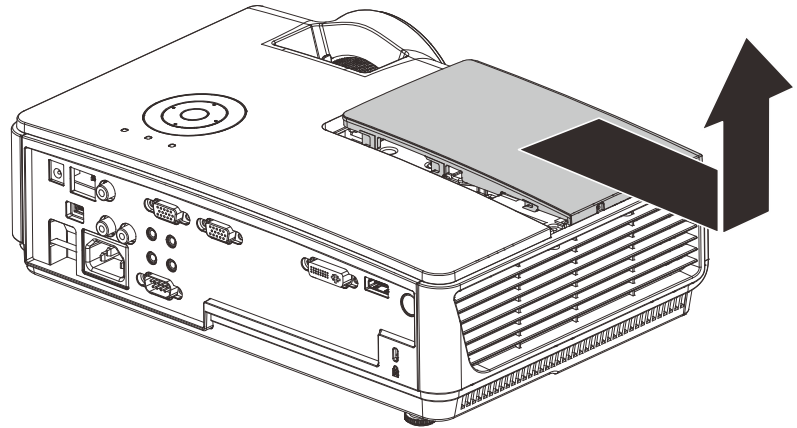

3. Entfernen Sie die drei Schrauben am Lampenmodul.

4. Klappen Sie den Modulgriff heraus.

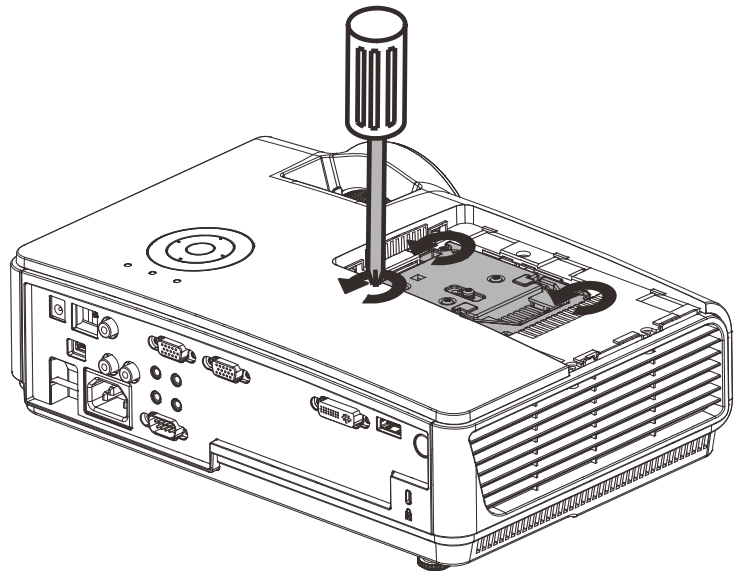

5. Ziehen Sie das Modul am Griff heraus.

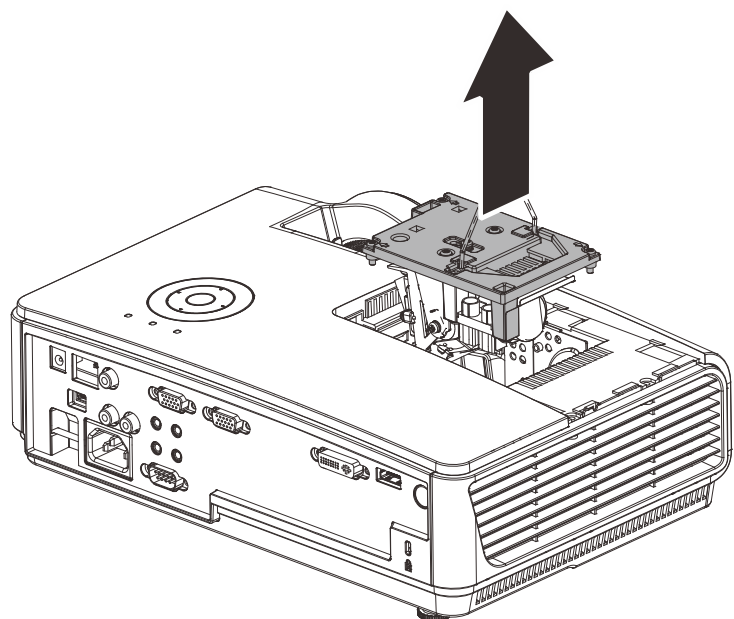

6. Führen Sie die Schritte 1 bis 5 in umgekehrter Reihenfolge aus, um das neue Lampenmodul einzusetzen. Achten Sie beim Einsetzen des Lampenmoduls darauf, dass es richtig im Anschluss und genau im Fach sitzt, um Schäden zu vermeiden.

Hinweis: Bevor Sie die Schrauben festziehen, müssen Sie sicherstellen, dass das Lampenmodul fest im Fach sitzt und richtig angeschlossen ist.

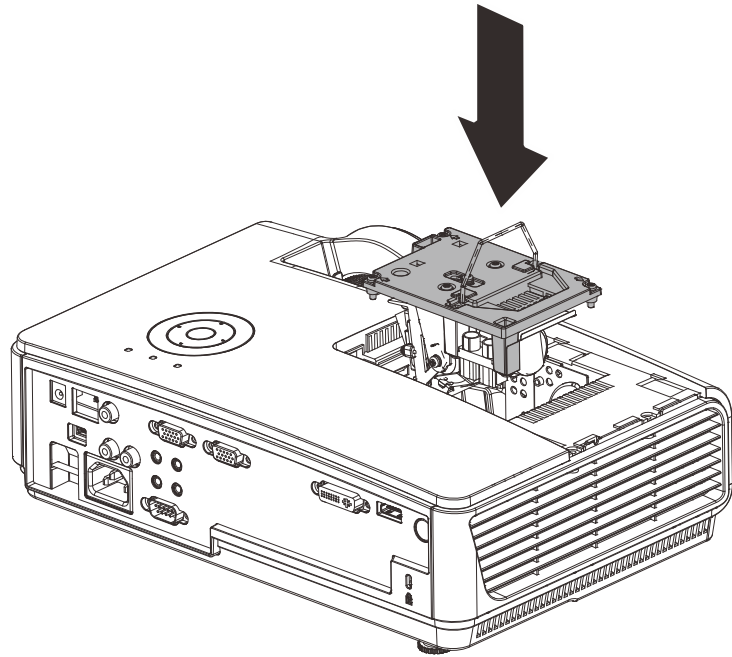

Zurücksetzen der Lampe

Nachdem Sie die Lampe ausgewechselt haben, muss der Lampenzähler auf Null zurückgesetzt werden. Dazu müssen Sie wie folgt vorgehen:

1. Drücken Sie auf die **MENÜ**-Taste um das OSD-Menü aufzurufen.

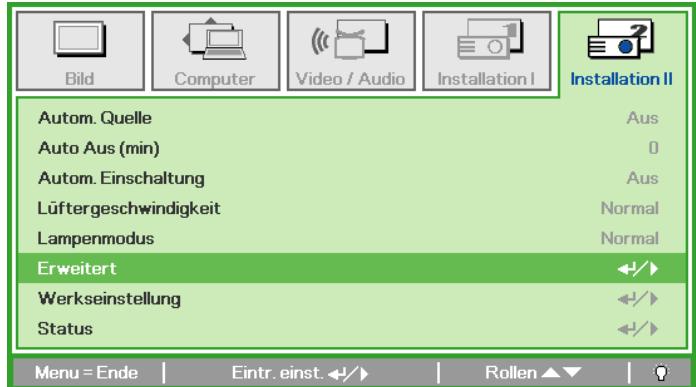

2. Wählen Sie mit den Pfeiltasten ◀▶ das Menü **Installation II** aus. Verschieben Sie den Cursor mit dieser Taste zur Option **Erweitert**.

3. Wählen Sie mit den Pfeiltasten ▲▼ die Option **Lampenstd. zurücksetzen**.

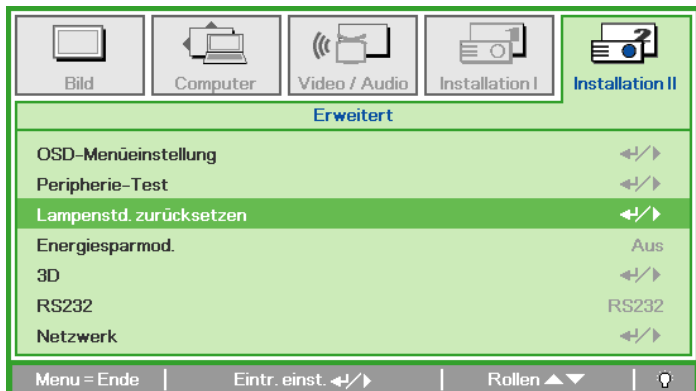

4. Drücken Sie auf die Pfeiltaste ▶ oder auf die Taste Enter.

Ein Fenster mit einer Meldung erscheint.

5. Drücken Sie auf die Pfeiltasten ▼▲ ◀▶, um die Lampenstunden zurückzusetzen.



6. Drücken Sie auf die **MENÜ**-Taste, um zum Menü Installation II zurückzukehren.

Reinigen des Projektors

Der Projektor sollte gelegentlich von Staub und Schmutz befreit werden, um einen möglichst störungsfreien Betrieb zu gewährleisten.

Warnung:

1. Der Projektor muss vor dem Reinigen mindestens 30 Minuten lang ausgeschaltet und vom Stromnetz abgetrennt werden. Anderenfalls kann die Lampe noch so heiß sein, dass sie Verbrennungen verursachen kann.
2. Verwenden Sie zum Reinigen nur ein leicht befeuchtetes Tuch. Achten Sie darauf, dass kein Wasser in die Lüftungsöffnungen gelangt.
3. Falls während dem Reinigen eine geringe Menge von Wasser in das Innere des Projektors eingedrungen ist, trennen Sie den Projektor vom Stromnetz ab, und lassen Sie den Projektor an einem gut belüfteten Ort vor einer erneuten Inbetriebnahme mehrere Stunden stehen.
4. Falls eine große Menge von Wasser in den Projektor eingedrungen ist, lassen Sie diesen durchsehen und ggf. reparieren.

Reinigen des Objektivs

Reinigungsmittel sind in den meisten Fotokamera-Läden erhältlich. Führen Sie zum Reinigen des Projektorobjektivs folgende Schritte aus.

1. Tragen Sie auf ein weiches Tuch ein wenig Reinigungsmittel für Objektive auf. (Geben Sie das Reinigungsmittel nicht direkt auf das Objektiv.)
2. Wischen Sie das Objektiv in einer Kreisbewegung vorsichtig sauber.

Achtung:

1. Verwenden Sie keine Scheuer- oder Lösungsmittel.
2. Damit das Projektorgehäuse nicht verfärbt oder verbleicht, darf kein Reinigungsmittel darauf gelangen.

Reinigen des Gehäuses

Gehen Sie zum Reinigen des Projektorgehäuses wie folgt vor.

1. Wischen Sie den Staub mit einem sauberen und leicht befeuchteten Tuch ab.
2. Geben Sie etwas Wasser und ein mildes Reinigungsmittel auf das Tuch (z. B. Geschirrspülmittel), und wischen Sie das Gehäuse ab.
3. Waschen Sie das Reinigungsmittel gründlich aus dem Tuch, und wischen Sie damit den Projektor nach.

Achtung:

Damit das Projektorgehäuse nicht verfärbt oder verbleicht, darf es nicht mit Reinigungsmitteln auf Alkoholbasis gereinigt werden.

Verwendung des Kensington®-Schlosses & Verwendung der Sicherheitsleiste

Das Kensington®-Schloss

Zur Sicherheit kann der Projektor mit einem Kensington-Schloss an einem unbeweglichen Gegenstand befestigt werden.

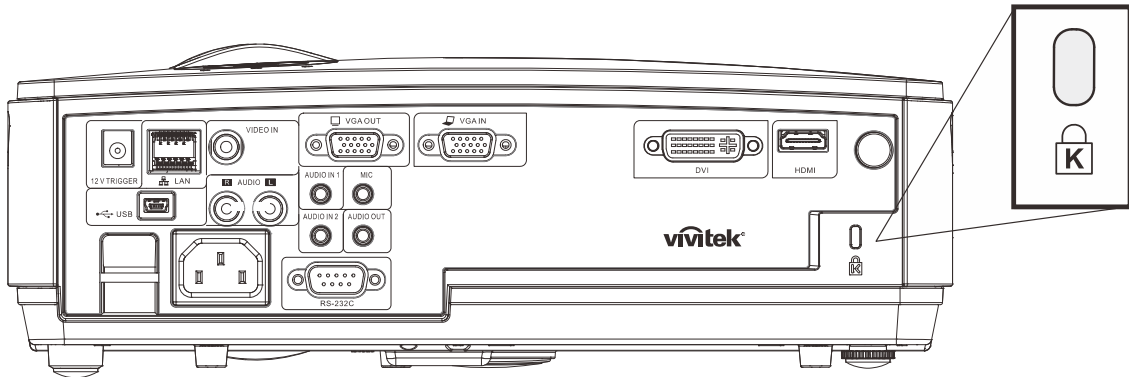

Hinweis:

Einzelheiten über den Kauf eines geeigneten Kensington-Sicherungskabels erhalten Sie im Fachhandel.

Das Sicherheitsschloss entspricht dem MicroSaver-Sicherheitssystem von Kensington. Wenn Sie Hinweise haben, wenden Sie sich an: Kensington, 2853 Campus Drive, San Mateo, CA 94403, USA. Tel.: 800-535-4242, <http://www.Kensington.com>.

Sicherheitsleiste verwenden

Zusätzlich zur Kennworteingabe und dem Kensington-Schloss hilft auch die Sicherheitsleiste beim Schutz des Projektors vor Diebstahl. Beachten Sie das nachstehende Bild.

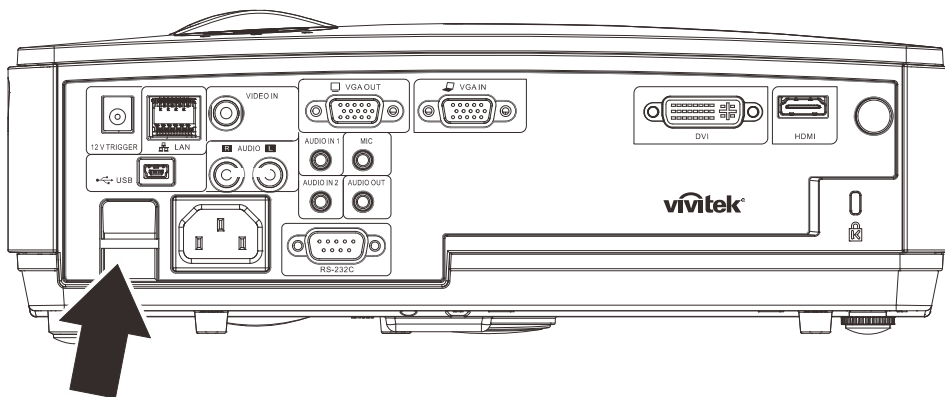

Häufige Probleme und Lösungsmöglichkeiten

Diese Richtlinien sollen Hinweise zur Lösung von Problemen geben, die während dem Betrieb des Projektors auftreten können. Tritt das Problem weiter auf, wenden Sie sich an den Händler.

Nachdem Sie sich einige Zeit mit dem Problem befasst haben, kann die Ursache häufig auf etwas so Einfaches wie einen Wackelkontakt zurückgeführt werden. Bevor Sie versuchen, das Problem zu lösen, sollten Sie Folgendes prüfen.

- *Prüfen Sie anhand eines anderen elektrischen Geräts, ob die Netzsteckdose funktioniert.*
- *Stellen Sie sicher, dass der Projektor eingeschaltet ist.*
- *Stellen Sie sicher, dass alle Kabel richtig angeschlossen sind.*
- *Stellen Sie sicher, dass die angeschlossenen Geräte eingeschaltet sind.*
- *Stellen Sie sicher, dass sich der angeschlossene PC nicht in einem Suspend-Modus befindet.*
- *Stellen Sie sicher, dass das angeschlossene Notebook so eingestellt ist, dass die Wiedergabe auf einem externen Gerät erfolgt. (Dazu müssen Sie normalerweise auf dem Notebook eine Fn-Tastenkombination drücken.)*

Tipps zur Fehlersuche

Versuchen Sie, in jedem problemspezifischen Abschnitt die Schritte in der empfohlenen Reihenfolge auszuführen. Auf diese Weise können Sie das Problem schneller lösen.

Versuchen Sie, das Problem ausfindig zu machen, damit Sie nicht versehentlich noch intakte Bauteile auswechseln.

Wenn z. B. auch nach einem Auswechseln der Batterien das Problem weiter besteht, setzen Sie die alten Batterien wieder ein, und gehen Sie zum nächsten Schritt.

Notieren Sie sich die Schritte, die Sie zur Fehlersuche ausgeführt haben: Diese Notizen können u. a. sehr nützlich sein, wenn Sie sich an den technischen Kundendienst wenden.

LED-Fehlermeldungen

FEHLERCODES	STROMANZEIGE-LED BLINKT	ÜBERTEMPERATUR-LED	BEREITSCHAFTS-LED BLINKT
Bereitschaftsmodus	An	0	0
Übertemperatur	0	An	0
Unterbrechung wegen Überhitzung-Fehler	4	0	0
Lampe-Fehler	0	0	An
Lüfter 1-Fehler	6	0	1
Lüfter 2-Fehler	6	0	2
Lüfter 3-Fehler	6	0	3
Lampenfach offen	7	0	0
DMD-Fehler	8	0	0
Farbrad-Fehler	9	0	0

Trennen Sie im Falle eines Fehlers das Netzkabel und warten Sie eine (1) Minute, bevor Sie den Projektor neu starten. Bitte wenden Sie sich an Ihren Kundendienst, falls die Betriebs- oder Lampen-LEDs weiterhin blinken bzw. die Überhitzungs-LED leuchtet oder andere Situationen auftreten, die nicht in der Tabelle oben aufgelistet sind.

Probleme mit dem Bild

Problem: Kein Bild auf dem Bildschirm

1. Prüfen Sie die Einstellungen des Notebooks oder PCs.
2. Schalten Sie sämtliche Geräte aus und dann in der richtigen Reihenfolge wieder ein.

Problem: Das Bild ist verschwommen

1. Stellen Sie am Projektor die **Bildschärfe** ein.
2. Drücken Sie auf die **Auto**-Taste auf der Fernbedienung oder dem Projektor.
3. Stellen Sie sicher, dass der Abstand vom Projektor zum Projektionsschirm nicht größer als 10 m (33 Fuß) ist.
4. Stellen Sie sicher, dass das Projektorobjektiv sauber ist.

Problem: Das Bild ist oben oder unten breiter (Trapezverzerrung)

1. Stellen Sie den Projektor möglichst im rechten Winkel zum Projektionsschirm auf.
2. Versuchen Sie, diese Verzerrung mit der **Trapezkorrekturtaste** auf der Fernbedienung oder auf dem Projektor zu beseitigen.

Problem: Das Bild ist falsch herum

Prüfen Sie im OSD-Menü **Installation I** die Einstellung bei **Projektion**.

Problem: Auf dem Bild sind Streifen zu sehen

1. Stellen Sie im OSD-Menü **Computer** die Werte für **Frequenz** und **Spurhaltung** ein.
2. Um sicherzustellen, dass das Problem nicht von der Videokarte des PCs verursacht wird, schließen Sie einen anderen Computer an.

Problem: Das Bild erscheint flach und ohne Kontrast

Stellen Sie im OSD-Menü **Bild** den **Kontrast** ein.

Problem: Die Farbe des projizierten Bilds entspricht nicht der des ursprünglichen Bilds

Ändern Sie im OSD-Menü **Bild** den Wert für **Farbtemperatur** und **Gamma**.

Probleme mit der Lampe

Problem: Der Projektor erzeugt kein Licht

1. Stellen Sie sicher, dass das Stromkabel richtig angeschlossen ist.
2. Stellen Sie anhand eines anderen elektrischen Geräts sicher, dass die Stromquelle funktioniert.
3. Starten Sie den Projektor in der richtigen Reihenfolge neu, und prüfen Sie, ob die Power-LED grün leuchtet.
4. Falls die Lampe gleich vor kurzem ausgewechselt wurde, versuchen Sie, die Lampenanschlüsse neu einzustellen.
5. Tauschen Sie das Lampenmodul aus.
6. Setzen Sie die alte Lampe wieder in den Projektor ein, und lassen Sie den Projektor durchsehen.

Problem: Die Lampe schaltet sich aus

1. Stoßströme können zu einem Abschalten der Lampe führen. Stecken Sie das Netzkabel neu ein. Wenn die Ein/Aus-LED aufleuchtet, drücken Sie die Ein/Aus-Taste.
2. Tauschen Sie das Lampenmodul aus.
3. Setzen Sie die alte Lampe wieder in den Projektor ein, und lassen Sie den Projektor durchsehen.

Probleme mit der Fernbedienung

Problem: Der Projektor reagiert nicht auf die Fernbedienung

1. Richten Sie die Fernbedienung auf den Fernbedienungssensor des Projektors.
2. Stellen Sie sicher, dass sich zwischen der Fernbedienung und dem Projektor keine Hindernisse befinden.
3. Schalten Sie die eventuell im Raum installierten Leuchtstofflampen aus.
4. Prüfen Sie, ob die Batterien richtig herum eingelegt wurden.
5. Wechseln Sie die Batterien aus.
6. Schalten Sie andere, in der Nähe befindliche Infrarotgeräte aus.
7. Lassen Sie die Fernbedienung durchsehen.

Probleme mit dem Ton

Problem: Es gibt keinen Ton

1. Erhöhen Sie mit der Fernbedienung die Lautstärke.
2. Stellen Sie die Lautstärke der Audioquelle ein.
3. Prüfen Sie die Verbindung des Audiokabels.
4. Prüfen Sie die Audioausgabe der Signalquelle mit anderen Lautsprechern.
5. Lassen Sie den Projektor überprüfen und warten.

Problem: Der Ton ist verzerrt

1. Prüfen Sie die Verbindung des Audiokabels.
2. Prüfen Sie die Audioausgabe der Signalquelle mit anderen Lautsprechern.
3. Lassen Sie den Projektor überprüfen und warten.

Prüfen und Warten des Projektors

Falls Sie das Problem nicht selbst beheben können, sollten Sie den Projektor überprüfen und warten lassen. Verpacken Sie den Projektor in seinem Originalkarton. Beschreiben Sie das Problem und die Schritte, die Sie zur Beseitigung des Problems durchgeführt haben, und legen Sie beides in den Karton hinein. Bringen Sie den Projektor zur Wartung dorthin zurück, wo Sie ihn gekauft haben.

HDMI F & A

F. Was ist der Unterschied zwischen einem „Standard“-HDMI-Kabel und einem „High-Speed“-HDMI-Kabel?

Vor kurzem kündigte HDMI Licensing, LLC an, dass Kabel als Standard- oder High-Speed-Kabel getestet würden.

- Standard- (oder „Kategorie 1“-) HDMI-Kabel wurden für Geschwindigkeiten von 75 MHz oder bis zu 2,25 Gbps getestet, was einem 720p/1080i-Signal entspricht.
- High-Speed- (oder „Kategorie 2“-) HDMI-Kabel wurden für Geschwindigkeiten von 340 MHz oder bis zu 10,2 Gbps getestet, wobei es sich um die höchste Bandbreite handelt, die gegenwärtig für HDMI-Kabel verfügbar ist; diese Kabel können erfolgreich mit 1080p-Signalen umgehen, auch mit solchen mit erhöhter Farbtiefe und/oder Wiederholungsrate von der Quelle. High-Speed-Kabel sind auch für Displays mit höherer Auflösung geeignet, z.B. WQXGA-Kinomonitore (Auflösung von 2560 x 1600).

F. Wie verwende ich HDMI-Kabel, die länger sind als 10 Meter?

Es gibt viele HDMI-Anwender, die mit HDMI-Lösungen arbeiten, die den effektiven Abstand eines Kabels gegenüber den üblichen 10 Metern wesentlich erhöhen. Diese Unternehmen bieten zahlreiche Lösungen an, darunter aktive Kabel (Kabel mit eingebauter aktiver Elektronik, die das Kabelsignal verstärkt und erweitert), Zwischenverstärker, Verstärker sowie CAT5/6- und Faserleiterlösungen.

F. Woran erkenne ich, ob ein Kabel HDMI-zertifiziert ist?

Alle HDMI-Produkte müssen im Rahmen der HDMI-Compliance-Testspezifikation vom Hersteller zertifiziert werden. Allerdings kann es vorkommen, dass Kabel, die das HDMI-Logo tragen, nicht ausreichend getestet wurden. HDMI Licensing, LLC untersucht diese Fälle aktiv, um sicherzustellen, dass die Marke HDMI auf dem Markt sachgerecht verwendet wird. Wir empfehlen den Verbrauchern, ihre Kabel von zuverlässigen Quellen und einem vertrauenswürdigen Unternehmen zu beziehen.

Detaillierte Informationen finden Sie unter <http://www.hdmi.org/learningcenter/faq.aspx#49>

TECHNISCHE DATEN

Technische Daten

Modell	D856STPB	D858WTPB
Display-Typ	TIDMD, 0,55 Zoll	TIDMD, 0,65 Zoll
Auflösung	XGA 1024x768	WXGA 1280x800
Projektionsdistanz	0,66m ~ 1,69m	
Projektionsbildschirmgröße	49,9" ~ 127,9"	58,4" ~ 149,4"
Projektionsobjektiv	Manueller Focus/Fixzoom	
Zoom-Verhältnis	Fix	
Vertikale Keilkorrektur	+/- 40 Schritte	
Projektionsverfahren	Vorne, Hinten, Tisch/Decke (Hinten, Vorne)	
Datenkompatibilität	VGA, SVGA, XGA, SXGA, SXGA+, UXGA, Mac	
SDTV/EDTV/ HDTV	480i, 480p, 720p, 1080i, 1080p	
Videokompatibilität	NTSC/NTSC 4.43, PAL (B/G/H/I/M/N/60), SECAM	
H-Sync	15, 30 – 90 kHz	
V-Sync	43 – 85 Hz	
Sicherheitszertifizierung	CE, CB	
Betriebstemperatur	5° ~ 35°C	
Abmessungen	306 mm (B) x 206 mm (T) x 104 mm (H)	
AC-Eingang	Wechselstrom (AC) universell 100-240, typischerweise bei 110VAC (100-240)/+/-10%	
Stromaufnahme	280 W (normal), typisch / 240 W (Öko), typisch	
Standby	<1 W	
Lampe	220 W (normal) / 190 W (Öko)	
Lautsprecher	10 W-Mono-Lautsprecher	
Eingangsanschlüsse	VGA x 1	
	DVI-I x 1	
	Composite Video x 1	
	HDMI x 1	
	RCA (R & L) x 1	
	Audiominibuchse x 2	
Ausgangsanschlüsse	VGA x 1	
	Audiominibuchse x 1	
Steuerungsanschlüsse	RS-232C	
	RJ45	
	Mikrofon-Minibuchse x 1	
	12-V-DC-Leinwandauslöser	
	USB	
Sicherheit	Kensington lock / Sicherheitsleiste	

Note: Bitte wenden Sie sich bei Fragen bezüglich den Produktspezifikationen an Ihren örtlichen Händler.

Verhältnis Projektionsabstand zu Projektionsgröße

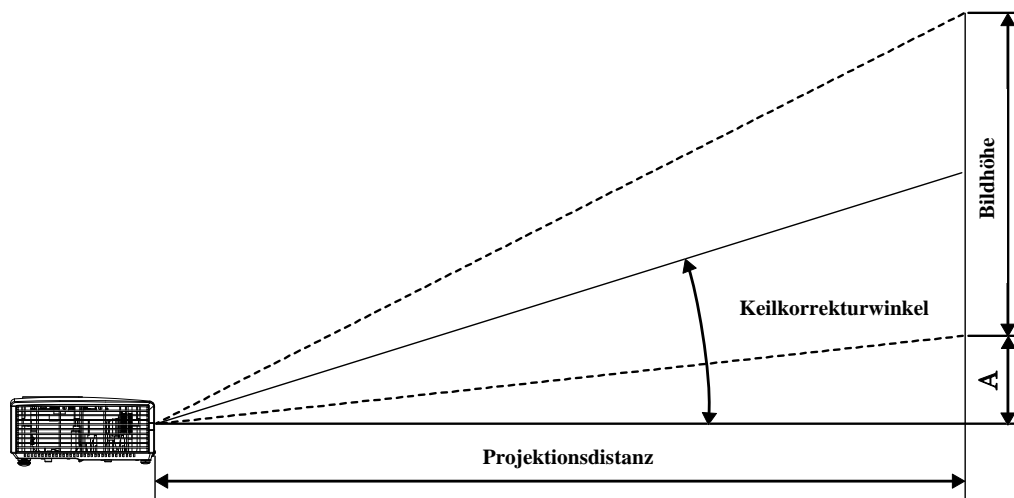

Projektionsabstand und Projektionsgröße

D856STPB				
BILDDIAGONALE (ZOLL)	BILDBREITE (ZOLL)	BILDHÖHE (ZOLL)	PROJEKTIONSAB STAND (MM) VON	VERSATZ-A (MM)
49,9	39,92	29,94	659,1	108,4
60	48	36	792,5	130,3
80	64	48	1056,6	173,7
100	80	60	1320,8	217,2
120	96	72	1585,0	260,6
127,9	102,32	76,74	1689,3	277,8
D858WTPB				
BILDDIAGONALE (ZOLL)	BILDBREITE (ZOLL)	BILDHÖHE (ZOLL)	PROJEKTIONSAB STAND (MM) VON	VERSATZ-A (MM)
58,4	49,52	30,95	660,4	92,2
60	50,88	31,80	678,5	94,8
70	59,36	37,10	791,6	110,5
80	67,84	42,40	904,6	126,3
100	84,80	53,00	1130,8	157,9
120	101,76	63,60	1357,0	189,5
149,4	126,69	79,18	1689,4	235,9

Timingmodus-Tabelle

SIGNAL	AUFLÖSUNG	H-SYNC (KHz)	V-SYNC (Hz)	COMPOSITE / S-VIDEO	COMPONENT	RGB	DVI/HDMI
NTSC	–	15,734	60,0	O	–	–	–
PAL/SECAM	–	15,625	50,0	O	–	–	–
VESA	720 x 400	37,9	85,0	–	–	O	O
	640 x 480	31,5	60,0	–	–	O	O
	640 x 480	37,9	72,0	–	–	O	O
	640 x 480	37,5	75,0	–	–	O	O
	640 x 480	43,3	85,0	–	–	O	O
	800 x 600	35,2	56,0	–	–	O	O
	800 x 600	37,9	60,0	–	–	O	O
	800 x 600	48,1	72,0	–	–	O	O
	800 x 600	46,9	75,0	–	–	O	O
	800 x 600	53,7	85,0	–	–	O	O
	1024 x 768	48,4	60,0	–	–	O	O
	1024 x 768	56,5	70,0	–	–	O	O
	1024 x 768	60,0	75,0	–	–	O	O
	1024 x 768	68,7	85,0	–	–	O	O
	1280 x 800	49,7	59,8	–	–	O	O
	1280 x 800	62,8	74,9	–	–	O	O
	1280 x 800	71,6	84,8	–	–	O	O
	1280 x 1024	63,98	60,0	–	–	O	O
	1280 x 1024	79,98	75,0	–	–	O	O
	1280 x 1024	91,10	85,0	–	–	O	O
	1280 x 960	60,0	60,0	–	–	O	O
	1280 x 960	85,9	85,0	–	–	O	O
	1400 x 1050	65,3	60,0	–	–	O	O
1440 x 900	70,6	75,0	–	–	O	O	
1440 x 900	55,6	60,0	–	–	O	O	

SIGNAL	AUFLÖSUNG	H-SYNC (KHz)	V-SYNC (Hz)	COMPOSITE / S-VIDEO	COMPONENT	RGB	DVI/ HDMI
	1600 x 1200	75,0	60,0	—	—	O	O
Apple Mac	640 x 480	35,0	66,68	—	—	O	O
	832 x 624	49,725	74,55	—	—	O	O
	1024 x 768	60,24	75,0	—	—	O	O
	1152 x 870	68,68	75,06	—	—	O	O
SDTV	480i	15,734	60,0	—	O	—	O
	576i	15,625	50,0	—	O	—	O
EDTV	480p	31,469	60,0	—	O	—	O
	576p	31,25	50,0	—	O	—	O
HDTV	720p	37,5	50,0	—	O	—	O
	720p	45,0	60,0	—	O	—	O
	1080i	33,8	60,0	—	O	—	O
	1080i	28,1	50,0	—	O	—	O
	1080p	67,5	60,0	—	O	—	O
	1080p	56,3	50,0	—	O	—	O

O: Frequenz unterstützt

—: Frequenz nicht unterstützt

* : Anzeigbare Stufe

Abmessungen des Projektors

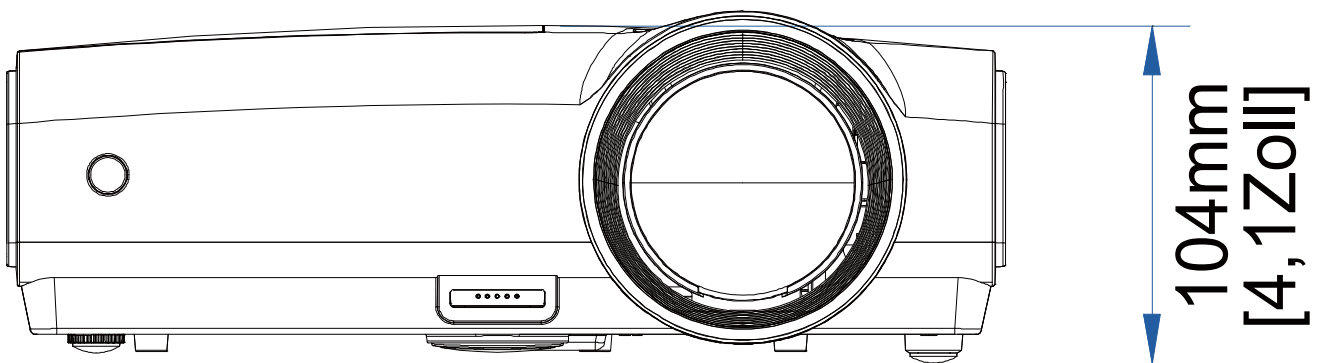
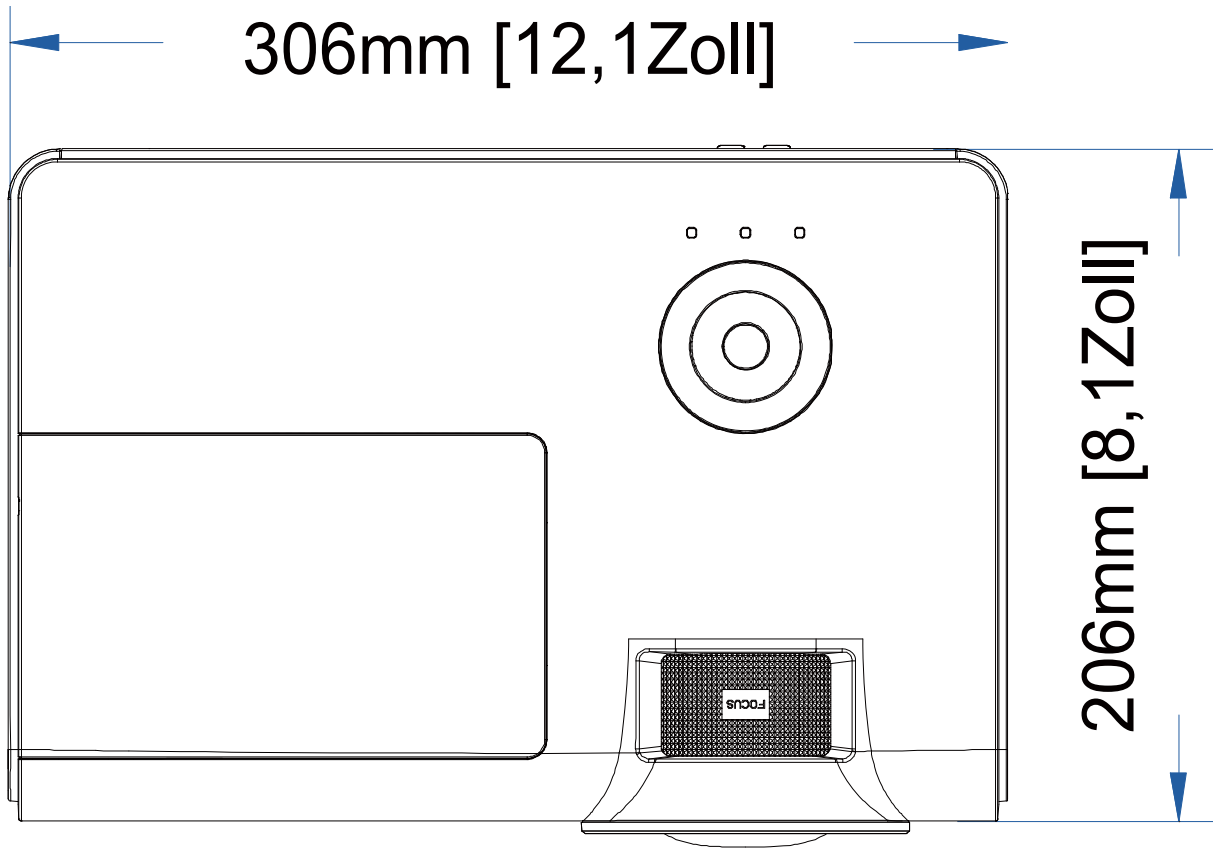

GESETZLICHE VORSCHRIFTEN

FCC-ERKLÄRUNG

Diese Ausrüstung wurde getestet und als mit den Grenzwerten für Digitalgeräte der Klasse B gemäß Teil 15 der FCC-Regularien übereinstimmend befunden. Diese Einschränkungen sollen ausreichenden Schutz gegen schädliche Störeinflüsse bei Installation in einem Wohngebiet bieten. Diese Ausrüstung erzeugt, verwendet und kann Hochfrequenzenergie abstrahlen und kann – falls nicht in Übereinstimmung mit der Bedienungsanleitung installiert und verwendet – Störungen der Funkkommunikation verursachen. Allerdings wird nicht garantiert, dass bei einer bestimmten Installation keine Störbeeinflussung stattfindet. Wenn dieses Gerät schädliche Störungen des Funk- oder Fernsehempfangs hervorruft, was sich durch Ein- und Ausschalten des Geräts ermitteln lässt, wird der Benutzer aufgefordert, die Störbeeinflussung durch eine oder mehrere der folgenden Maßnahmen zu beheben:

- Die Empfangsantenne neu ausrichten oder aufstellen.
- Den Abstand zwischen dem Gerät und dem Empfänger erhöhen.
- Das Gerät mit einer Steckdose an einem anderen Stromkreis als dem des Empfängers verbinden.
- Den Händler oder einen erfahrenen Funk-/Fernsehtechniker zu Rate ziehen.

ACHTUNG:

Alle Änderungen oder Modifikationen, die nicht ausdrücklich von den für die Übereinstimmung verantwortlichen Parteien zugelassen sind, können die Berechtigung des Anwenders zum Betrieb des Gerätes erlöschen lassen.

Warnung zu RF-Strahlen

Dieses Gerät muss gemäß mitgelieferten Anweisungen installiert und betrieben werden, die Antenne(n) des Senders müssen in einem Abstand von mindestens 20 cm zu Personen installiert und dürfen nicht mit anderen Antennen oder Sendern verbunden oder in unmittelbarer Nähe aufgestellt werden. Endanwender und Aufsteller müssen die Hinweise zur Antenneninstallation und zum Senderbetrieb beachten, damit Vorgaben zur HF-Aussetzung eingehalten werden.

Sicherheitszertifizierungen

CE und CB.

RS-232C-Protokoll

RS232-Einstellung

Baudrate:	9600
Paritätsprüfung:	Keine
Datenbit:	8
Stoppbit:	1
Flusskontrolle	Keine

Mindestverzögerung bis zum nächsten Befehl: **1 ms**

Steuerungsbefehlsstruktur

	Header-Code	Befehlscode	Datencode	Endcode
HEX		Command	Data	0Dh
ASCII	'V'	Command	Data	CR

Betriebsbefehl

Hinweis:
 XX = 00 – 98, Projektorkennung, XX = 99 gilt für alle Projektoren
 Antwortresultat P = Pass (Bestanden) / F = Fail (Fehlgeschlagen)
 n: 0:Deaktivieren/1: Aktivieren/Wert (0 – 9999)

Command Group 00

ASCII	Function	Description	Return Result
VXXS0001	Power On		P/F
VXXS0002	Power Off		P/F
VXXS0003	Resync		P/F
VXXG0004	Get Lamp Hours		Pn/F
VXXS0006	System Reset		P/F
VXXG0007	Get System Status	0:Reset 1:Standby 2:Operation 3:Cooling	Pn/F
VXXG0008	Get F/W Version		Pn/F

Command Group 01

ASCII	Function	Description	Return Value
VXXG0101	Get Brightness	n=0~100	Pn/F
VXXS0101n	Set Brightness	n=0~100	P/F
VXXG0102	Get Contrast	n=0~100	Pn/F
VXXS0102n	Set Contrast	n=0~100	P/F
VXXG0103	Get Color	n=0~100	Pn/F
VXXS0103n	Set Color	n=0~100	P/F
VXXG0104	Get Tint	n=0~100	Pn/F
VXXS0104n	Set Tint	n=0~100	P/F
VXXG0105	Get Sharpness	0~31	Pn/F
VXXS0105n	Set Sharpness	0~31	P/F

VXXG0106	Get Color Temperature	0: Cold 1: Normal 2: Warm	Pn/F
VXXS0106n	Set Color Temperature	0: Cold 1: Normal 2: Warm	P/F
VXXG0107	Get Gamma	0: PC 1: MAC 2: Video 3: Chart 4: B&W	Pn/F
VXXS0107n	Set Gamma	0: PC 1: MAC 2: Video 3: Chart 4: B&W	P/F

Command Group 02

ASCII	Function	Description	Return Value
VXXS0201	Select RGB		P/F
VXXS0202	Select RGB2		P/F
VXXS0203	Select DVI		P/F
VXXS0204	Select Video		P/F
VXXS0205	Select S-Video		P/F
VXXS0206	Select HDMI		P/F
VXXS0207	Select BNC		P/F
VXXG0220	Get Current Source	Return 1: RGB 2: RGB2 3: DVI 4: Video 5: S-Video 6: HDMI 7: BNC	Pn/F

Command Group 03

ASCII	Function	Description	Return Value
VXXG0301	Get Scaling	0: Fill 1: 4:3 2: 16:9 3 :Letter Box 4 :Native	Pn/F
VXXS0301n	Set Scaling	0: Fill 1: 4:3 2: 16:9 3 :Letter Box 4 :Native	P/F
VXXG0302	Blank		Pn/F
VXXS0302n	Blank		P/F
VXXG0303	Auto Keystone On		Pn/F

VXXS0303n	Auto Keystone On		P/F
VXXG0304	Freeze On		Pn/F
VXXS0304n	Freeze On		P/F
VXXG0305	Volume	n=0~8	Pn/F
VXXS0305n	Volume	n=0~8	P/F
VXXG0308	Projection Mode	0:Front 1:Rear 2:Ceiling 3:Rear+Ceiling	Pn/F
VXXS0308n	Projection Mode	0:Front 1:Rear 2:Ceiling 3:Rear+Ceiling	P/F
VXXG0309	Get vertical keystone value	n= -40~40	Pn/F
VXXS0309n	Set vertical keystone value	n= -40~40	P/F
VXXG0311	Adjust the zoom	n=-10~10	Pn/F
VXXS0311n	Adjust the zoom	n=-10~10	P/F
Command Group 04 (Remote Control)			
ASCII	Function	Description	Return Value
VXXS0401	UP arrow		P/F
VXXS0402	DOWN arrow		P/F
VXXS0403	LEFT arrow		P/F
VXXS0404	RIGHT arrow		P/F
VXXS0405	POWER		P/F
VXXS0406	EXIT		P/F
VXXS0407	INPUT		P/F
VXXS0408	AUTO		P/F
VXXS0409	KEYSTONE+		P/F
VXXS0410	KEYSTONE-		P/F
VXXS0411	MENU		P/F
VXXS0412	STATUS		P/F
VXXS0413	MUTE		P/F
VXXS0414	ZOOM+		P/F
VXXS0415	ZOOM-		P/F
VXXS0416	BLANK		P/F
VXXS0417	FREEZE		P/F
VXXS0418	VOLUME+		P/F
VXXS0419	VOLUME-		P/F
VXXS0420	Enter		P/F



www.vivitekcorp.com

©2012 Vivitek Corporation. All rights reserved. All trademarks are the property of their respective owners. All specifications are subject to change without prior notice.

201204